

SOCIETATEA COMPLEXUL ENERGETIC OLTENIA S.A.		
	CAIET DE SARCINI	
	– pentru achiziția de produse	
	COD: F02-PAD-DA-012	
	REVIZIA: 4	pag. 1/8

SE Rovinari – Serviciul Termomecanic

Nr. înregistrare: *384/SER/TH/25.05.2026*

I. INTRODUCERE

Caietul de sarcini face parte integrantă din documentația de atribuire și constituie ansamblul cerințelor pe baza cărora se elaborează de către fiecare ofertant propunerea tehnică.

Caietul de sarcini conține, în mod obligatoriu, specificații tehnice. Acestea definesc, după caz și fără a se limita la cele ce urmează, caracteristici referitoare la nivelul calitativ, tehnic și de performanță, siguranța în exploatare, dimensiuni, precum și sisteme de asigurare a calității, terminologie, simboluri, teste și metode de testare, ambalare, etichetare, marcare, condițiile pentru certificarea conformității cu standarde relevante sau altele asemenea.

În cadrul acestei achiziții, S. Complexul Energetic Oltenia S.A. îndeplinește rolul de *entitate contractantă*, respectiv entitatea contractantă în cadrul contractului.

Pentru scopul prezentei secțiuni a documentației de atribuire, orice activitate descrisă într-un anumit capitol din caietul de sarcini și nespecificată explicit în alt capitol, trebuie interpretată ca fiind menționată în toate capitolele unde se consideră de către ofertant că aceasta trebuia menționată pentru asigurarea îndeplinirii obiectului contractului.

II. CONTEXTUL REALIZĂRII ACESTEI ACHIZIȚII

II.1. Informații despre entitatea contractantă și despre beneficiar

Entitatea contractantă este S. Complexul Energetic Oltenia S.A., cu sediul în str. Alexandru Ioan Cuza, nr. 5, Municipiul Tg.-Jiu, județul Gorj, cod poștal 210140, fax: 0253-227.280, înregistrată la Oficiul Registrului Comerțului de pe lângă Tribunalul Gorj cu nr. J2012000311183/2025, cod fiscal RO30267310, cont virament RO59 RZBR 0000 0600 1465 2248, deschis la Raiffeisen Bank– Tg.-Jiu, web: www.ceoltenia.ro, e-mail: office@ceoltenia.ro.

Beneficiarul achiziției este - Sucursala Electrocentrale Rovinari, strada Energeticianului nr. 25, localitatea Rovinari, județul Gorj.

Activitatea principală a S. Complexul Energetic Oltenia S.A.: producția de energie electrică din resurse neregenerabile.

II.2. Informații despre contextul care a determinat achiziționarea produselor

Contextul care a generat achiziția produsului și motivul care a condus la această achiziție îl reprezintă necesitatea asigurării bazei materiale pentru realizarea lucrărilor de mentenanță a morilor de măcinare și uscare a cărbunelui.

Morile de măcinare și uscare a cărbunelui, aflate în componența grupurilor energetice, sunt echipamente tehnice complexe, cu funcționare dinamică, la temperaturi ridicate, care prin natura procesului tehnologic realizat sunt supuse unor uzuri ridicate ale elementelor componente ce intră în contact cu cărbunele.

Periodic, o parte a elementelor componente a morilor de cărbune, trebuie înlocuite datorită uzurii în cadrul activității de mentenanță a acestor echipamente.

II.3. Informații despre beneficiile anticipate de către entitatea contractantă/beneficiar

Beneficiile anticipate de către entitatea contractantă prin achiziția produselor sunt reprezentate de asigurarea disponibilității morilor de cărbune, alimentarea cu combustibil solid a cazanelor energetice la nivele optime de granulație și umiditate și producerea de energie electrică în condiții de eficiență și siguranță ridicate.

Asigurarea unei mentenanțe corespunzătoare a morilor de cărbune, influențează în mod pozitiv randamentul cazanelor energetice și reduce riscul apariției unor incidente tehnice.

II.4. Alte inițiative/proiecte/programe asociate cu această achiziție de produse, dacă este cazul

Nu este cazul.

SOCIETATEA COMPLEXUL ENERGETIC OLTENIA S.A.		
	CAIET DE SARCINI	COD: F02-PAD-DA-012
	pentru achiziția de produse	REVIZIA: 4 pag. 2/8

II.5. Cadrul general al sectorului în care entitatea contractantă își desfășoară activitatea, dacă este cazul

Nu este cazul.

II.6. Factori interesați și rolul acestora, dacă este cazul

Nu este cazul

III. PRODUSE SOLICITATE

III.1. Obiectivul general/derivat la care contribuie furnizarea produselor

Furnizarea produselor contribuie la asigurarea cantității de combustibil (praf carbune) necesar funcționării cazanelor energetice, la valori optime în ceea ce privește granulația și umiditatea.

III.2. Obiectivul specific la care contribuie furnizarea produselor, dacă este cazul

Nu este cazul

III.3. Descriere produse solicitate și, dacă este cazul, operațiuni cu titlu accesoriu necesar a fi realizate

Produsele solicitate vor fi achiziționate în baza unui contract sectorial de furnizare de produse.

III.3.1. Descriere produse

Produsele solicitate se utilizează în procesul de mentenanță a morilor de măcinare și uscare a cărbunelui aflate în componența grupurilor energetice, acestea funcționând în flux continuu și putând afecta procesul de producere a energiei electrice.

III.3.1.a. Denumire produse

Piese de schimb pentru mori măcinare și uscare cărbune DGS 100

III.3.1.b. Cantitate

Cantitățile de produse solicitate sunt prezentate în *Anexa nr. 2 – Lista de cantități și specificații tehnice*.

III.3.1.c. Specificații tehnice sau cerințe de performanță/funcționale minime

Produsele solicitate se vor utiliza în procesul de mentenanță a morilor de măcinare și uscare cărbune DGS 100, cu următoarele caracteristici tehnice:

- tip moară: moara cu ciocane, model DGS 100;
- debit cărbune măcinat: 97 t/h;
- finețea de măcinare: granulație sub 1 mm (95%);
- capacitatea de ventilare (debit ventilat)..... 44 m³/s;
- puterea motorului de acționare și a cuplajului..... 1400 kW;
- diametrul exterior al rotorului ventilator..... 3650 mm;
- lățimea rotorului ventilator..... 1080 mm;
- diametrul exterior al arborelui morii..... 1400 mm;
- lungimea arborelui rotoric..... 7045 mm.

Cerințe tehnice pentru produsele solicitate:

- se vor executa în conformitate cu prescripțiile și specificațiile tehnice din standardele și desenul de execuție indicate în *Anexa nr. 2 – Lista de cantități și specificații tehnice*;
- vor fi executate din materialele indicate în desenele indicate în *Anexa nr. 2 – Lista de cantități și specificații tehnice* și desenul anexat la caietul de sarcini (anexa nr. 3).

Modul de îndeplinire a cerințelor tehnice va fi atestat de controlul de calitate al furnizorului, dovedit prin înregistrări de calitate și verificat prin determinări proprii ale beneficiarului, unde este cazul.

Pentru standardele specificate se acceptă și standarde echivalente, dar care să îndeplinească cel puțin condițiile tehnice din cele menționate.

Produsele trebuie să corespundă tuturor probelor și încercărilor prevăzute în documentațiile de execuție, standarde, conform anexei nr. 2 la caietul de sarcini.

Orice referire la standarde este însoțită de mențiunea „sau echivalent”, fiind în sarcina ofertantului de a demonstra echivalența în cazul în care produsele furnizate sunt conforme cu un standard echivalent celui menționat în caietul de sarcini.

SOCIETATEA COMPLEXUL ENERGETIC OLTENIA S.A.		
	CAIET DE SARCINI	
	pentru achiziția de produse	
	COD: F02-PAD-DA-012	
	REVIZIA: 4	pag. 3/8

Specificațiile tehnice care indică o anumită origine, sursă, producție, un procedeu special, o marcă de fabrică sau de comerț, un brevet de invenție, o licență de fabricație, sunt menționate doar pentru identificarea cu ușurință a tipului de produs și NU au ca efect favorizarea sau defavorizarea anumitor operatori economici sau a anumitor produse. Aceste specificații vor fi considerate ca având mențiunea de „sau echivalent”, iar ofertantul are obligația de a demonstra echivalența produselor oferite cu cele solicitate.

În cadrul prezentei achiziții, produsele și materialele încorporate ce urmează a fi achiziționate trebuie să fie noi, nefolosite, de asemenea, vor fi oferite cele mai recente modele. Produsele și materialele încorporate ce urmează a fi achiziționate ar trebui să încorporeze cele mai recente îmbunătățiri în proiectare și materiale.

Ofertantul se obligă să furnizeze produsele la standardele și performanțele prezentate în propunerea tehnică.

Ofertantul are obligația de a executa furnitura în conformitate cu documentația de execuție atasată prezentului caiet de sarcini.

Standarde de încercări/teste:

SR EN ISO 6506-1:2015 - Materiale metalice. Încercarea de duritate Brinell. Partea 1: Metodă de încercare, sau echivalent.

III.3.1.d. Specificații tehnice sau cerințe de performanță/funcționale extinse/dorite

Nu este cazul.

III.3.2. Timp de funcționare (disponibilitate)

Nu este cazul.

III.4. Extensibilitate, dacă este cazul

Nu este cazul.

III.5. Furnizare de produse de generație superioară, dacă este cazul

Nu este cazul.

III.6. Garanție/termen de valabilitate

Termenul de garanție acordat produselor este de minimum 12 luni de la punerea în funcțiune (PIF).

În perioada de garanție a produselor, ofertantul are obligația să-și asume răspunderea pentru toate neconformitățile.

Se vor respecta următoarele termene pentru produsele neconforme în termenul de garanție:

- termen de intervenție pentru constatarea neconcordanțelor/neconformităților apărute în termenul de garanție: maximum 5 zile calendaristice de la data înștiințării;
- termen de tratare a neconformităților în termenul de garanție: maximum 15 zile calendaristice de la data constatării;
- termen de înlocuire a produselor neconforme în termen de garanție: maximum 30 zile calendaristice de la data constatării.

Termen de prelungire a perioadei de garanție pentru produsele care înlocuiesc produsele neconforme va fi egal cu diferența dintre termenul de garanție acordat produsului și termenul de garanție scurs până la înlocuirea produsului care a devenit neconform, respectiv diferența până la 12 luni de la data punerii în funcțiune.

Toate produsele trebuie să fie acoperite de garanție pentru cel puțin perioada solicitată pentru fiecare produs.

Pentru scopul acestei achiziții, noțiunea de „defect” trebuie interpretată ca un comportament al produsului diferit de parametrii agreeți de părți, având ca referință pentru determinarea defectelor specificațiile tehnice din caietul de sarcini.

Pentru neconformitățile identificate în termenul de garanție se utilizează formularul „Raport de neconformitate – produse/servicii/lucrări furnizate din exterior”, cod F02-PS-07 – Anexa nr. 1 la caietul de sarcini.

III.7. Livrare, ambalare, etichetare, transport

III.7.1. Loc de livrare

SOCIETATEA COMPLEXUL ENERGETIC OLTENIA S.A.		
	CAIET DE SARCINI	COD: F02-PAD-DA-012
	pentru achiziția de produse	REVIZIA: 4 pag. 4/8

Produsele solicitate se vor livra la sediul beneficiarului din oraș Rovinari, strada Energeticianului nr. 25, județul Gorj.

III.7.2. Termene de livrare

Livrarea produselor se va face în maximum 30 de zile calendaristice de la data înregistrării contractului;

În situații extraordinare, la solicitarea beneficiarului și cu acordul furnizorului, produsele vor putea fi livrate și în avans fata de termenul de livrare.

Durata contractului de furnizare va fi de 90 de zile calendaristice de la data înregistrării.

Produsele vor fi livrate cu respectarea tuturor cerințelor cantitative și calitative, la locul de livrare indicat de beneficiar pentru fiecare produs în parte.

Ofertantul este responsabil pentru livrarea produselor în termenul solicitat și se consideră că a luat în considerare toate dificultățile pe care le-ar putea întâmpina în acest sens și nu va invoca niciun motiv de întârziere sau costuri suplimentare.

Livrarea se va face strict în timpul programului de lucru al beneficiarului, în zilele lucrătoare, de la orele 7⁰⁰ la 15⁰⁰, cu comunicarea în prealabil a livrării (fax, e-mail sau telefonic cu responsabilul de contract/comanda), cu minimum 3 zile calendaristice înainte de livrarea produselor.

Produsele sunt considerate livrate când toate activitățile în cadrul contractului au fost realizate.

III.7.3. Cerințe privind ambalarea

Ambalarea produselor cade în sarcina ofertantului.

Ofertantul se obligă să ambaleze produsele furnizate astfel încât să prevină orice daună sau deteriorare în timpul transportului acestora către destinația stabilită.

Ambalajul trebuie prevăzut astfel încât să reziste, fără limitare, manipulării accidentale, expunerii la temperaturi extreme, sării și precipitațiilor din timpul transportului și depozitării în locuri deschise.

Ambalajele în care au fost livrate produsele rămân în proprietatea beneficiarului.

III.7.4. Cerințe privind etichetarea și marcarea

Etichetarea și marcarea produselor cade în sarcina ofertantului.

Marcarea produselor se face prin etichetare, cuprinzând minim următoarele specificații:

- denumire producător sau comercială;
- denumirea, tipul și codificarea produselor;
- caracteristici tehnice principale (dimensiuni, diametre, masa netă);
- data fabricării.

Cerințele privind etichetarea și marcarea produselor sunt valabile pentru toate produsele livrate.

III.7.5. Cerințe privind transportul

Transportul și toate costurile și riscurile asociate sunt în sarcina exclusivă a ofertantului și se vor regăsi în oferta financiară.

Cerințele privind transportul produselor sunt valabile pentru toate produsele livrate.

III.7.6. Cerințe privind depozitarea/conservarea

Nu este cazul.

III.8. Operațiuni cu titlu accesoriu

Nu este cazul.

III.9. Servicii de mentenanță

Nu este cazul.

III.10. Suport tehnic

Nu este cazul.

III.11. Piese de schimb și materiale consumabile pentru activitățile din programul de mentenanță corectivă după expirarea garanției

Nu este cazul.

III.12. Mediul în care este operat produsul, dacă este cazul

Produsele se vor utiliza ca și componente ale morilor de măcinare și uscare cărbune DGS 100.

SOCIETATEA COMPLEXUL ENERGETIC OLTENIA S.A.		
	CAIET DE SARCINI	
	pentru achiziția de produse	
	COD: F02-PAD-DA-012	
	REVIZIA: 4	pag. 5/8

Morile de cărbune sunt situate în jurul cazanelor din cadrul grupurilor energetice, iar mediul în care se află aceste echipamente este caracterizat de temperaturi ridicate, emisii de praf de cărbune.

III.13. Constrângeri privind locația unde se efectuează livrarea/instalarea, dacă este cazul

Nu este cazul.

IV. ATRIBUȚII ȘI RESPONSABILITĂȚI ALE PĂRȚILOR

Furnizorul are următoarele obligații principale:

- a. mobilizarea de resurse suficiente și cu expertiză adecvată pentru a asigura gestionarea contractului, astfel cum este solicitat la nivelul caietului de sarcini;
- b. îndeplinirea obligațiilor contractuale, cu respectarea bunelor practici din domeniu, a prevederilor legale și contractuale relevante, astfel încât să se asigure că obligațiile sunt îndeplinite la parametrii solicitați;
- c. asigurarea unui grad de flexibilitate în planificarea modalității de gestionare a contractului, pe toată durata de derulare a contractului;
- d. transmiterea datelor de identificare și de contact ale personalului alocat pentru executarea contractului;
- e. colaborarea cu salariații beneficiarului alocați pentru verificarea produselor livrate și realizarea recepțiilor;
- f. reducerea, în măsura posibilă, la minimum, a situațiilor de întârzieri în efectuarea livrărilor, minimizând astfel impactul negativ asupra activității beneficiarilor;
- g. asigurarea că orice documente, documentații și/sau instrucțiuni furnizate către salariații beneficiarului sunt exacte și elaborate în conformitate cu bunele practici specifice în domeniu;
- h. colaborarea cu salariații beneficiarului alocați pentru furnizarea produselor care fac obiectul contractului.

Obligațiile principale ale ofertantului devenit furnizor se completează cu obligațiile prevăzute în condițiile contractuale.

Beneficiarul are următoarele obligații principale:

- a. desemnarea unei persoane sau a unei echipe pentru monitorizarea contractului;
- b. punerea la dispoziția furnizorului a tuturor informațiilor disponibile și necesare pentru derularea contractului în timpul stabilit și la nivelul de calitate și performanță prevăzut în caietul de sarcini;
- c. asigurarea accesului în spațiile în care urmează a se realiza livrarea;
- d. mobilizarea tuturor resurselor care sunt în sarcina sa, pentru buna derulare a contractului;
- e. colaborarea cu furnizorul pentru a identifica în timp util orice eventuale probleme care ar putea apărea pe parcursul derulării contractului;
- f. asigurarea acurateței oricăror informații puse la dispoziția furnizorului pe durata derulării contractului;
- g. monitorizarea îndeplinirii tuturor cerințelor din caietul de sarcini și a oricăror elemente ale propunerii tehnice pe durata derulării contractului, efectuarea și păstrarea unei arhive cu înregistrări pentru documentarea nivelului de performanță a furnizorului;
- h. notificarea furnizorului prin canalele de comunicație puse la dispoziție de acesta privind orice incidente sau disfuncționalități care intervin pe perioada de derulare a contractului;
- i. verificarea tuturor documentelor asociate recepției produselor care fac obiectul contractului, respectiv care confirmă furnizarea produselor potrivit condițiilor de calitate stabilite în caietul de sarcini.

V. DOCUMENTE ȘI DOCUMENTAȚII CE TREBUIE FURNIZATE BENEFICIARULUI ÎN LEGĂTURĂ CU PRODUSELE ACHIZIȚIONATE

Toate produsele solicitate vor fi furnizate împreună cu documentația adecvată, în limba română.

V.1. Documente și documentații necesare la propunerea tehnică

Pentru a demonstra conformitatea produselor oferite cu specificațiile tehnice din caietul de sarcini, ofertantul va prezenta în cadrul propunerii tehnice fișe tehnice de la în care să fie indicate caracteristicile tehnice ale produselor și faptul că produsele au fost executate în conformitate cu standardele și desenele de execuție indicate în caietul de sarcini. Fișele tehnice vor conține, minimum următoarele informații: denumirea produsului, desenul în baza căruia se execută produsul, elementele ce

SOCIETATEA COMPLEXUL ENERGETIC OLTENIA S.A.		
	CAIET DE SARCINI	COD: F02-PAD-DA-012
	pentru achiziția de produse	REVIZIA: 4 pag. 6/8

intră în componența produsului (dacă produsul nu este dintr-o singură bucată), materialul de bază și materialele de adaos sau de durificare, durițăți, mase, tratamente termice aplicate produselor (unde este cazul), încercări, verificări, tipuri de îmbinări (unde este cazul).

- termenul de livrare al produselor oferite;
- termenul de garanție al produselor oferite;
- modul de realizare a cerințelor privind livrarea, ambalarea, marcarea, etichetarea și transportul produselor;

V.2. Documente și documentații necesare la livrare și/sau recepție

Documentațiile pe care furnizorul trebuie să le pună la dispoziție la livrarea produselor sunt:

- declarații de conformitate, întocmite de producătorul produselor în conformitate cu SR EN ISO/CEI 17050-1:2010 - Evaluarea conformității. Declarația de conformitate a producătorului produselor. Partea 1. Cerințe generale, sau echivalent;
- fișe tehnice sau alte documente de natură tehnică din care să reiasă specificațiile tehnice ale produselor livrate;
- aviz de însoțire a marfii.

CERINȚE PRIVIND RECEPȚII, INSPECȚII, TESTE

VI.1. Recepții

Recepția produselor se va face la sediul beneficiarului din oraș Rovinari, strada Energeticianului nr. 25, județul Gorj.

Recepția produselor se va face în maximum 5 zile lucrătoare de la data livrării.

Beneficiarul nu solicită prezența unui reprezentant al furnizorului la recepție.

În cazul neconformităților constatate la recepție, se va proceda astfel:

- beneficiarul va transmite pe mail sau FAX, adresă scrisă furnizorului însoțită de raportul de neconformitate – Anexa nr. 1 la caietul de sarcini;
- furnizorul va trimite un reprezentant în maximum 3 zile lucrătoare de la data sesizării, care, împreună cu reprezentanții beneficiarului vor analiza neconformitățile, stabilind cauzele, termenul și modul de remediere a neconformităților;
- tratarea neconformităților se va face prin remedieri, dacă este cazul și/sau înlocuirea produsului, în maximum 15 zile lucrătoare, fără modificarea prețului de furnizare prevăzut în contract.

Recepția produselor se efectuează pe baza de proces-verbal.

Recepția produselor se poate realiza în mai multe etape, în funcție de progresul contractului: recepție cantitativă și recepție calitativă.

Recepția cantitativă se realizează după livrarea produselor în cantitatea solicitată la locațiile indicate de beneficiar.

Recepția calitativă se realizează pe baza declarației de conformitate.

Procesul-verbal de recepție calitativă include unul din următoarele rezultate:

- a) admiterea recepției;
- b) suspendarea recepției;
- c) respingerea recepției (dacă se constată vicii care nu pot fi remediate și care, prin natura lor, împiedică realizarea uneia sau a mai multor exigențe esențiale).

Comisia de recepție recomandă suspendarea recepției când:

- i. se constată existența unor neconformități, neconcordanțe, defecte ori deficiențe care sunt de natură să afecteze utilizarea produselor conform destinației lor, dar care pot fi remediate;
- ii. se constată existența unor produse realizate necorespunzător sau nefinalizate, care pot afecta cerințele fundamentale aplicabile, dar care pot fi remediate;
- iii. se constată existența, în mod justificat, a unor suspiciuni rezonabile cu privire la calitatea produselor și este necesară realizarea unor expertize tehnice, încercări și teste suplimentare pentru a le clarifica;
- iv. furnizorul nu pune la dispoziția comisiei de recepție documentele prevăzute în acordul-cadru și caietul de sarcini (dacă este cazul).

În cazul în care comisia de recepție decide suspendarea procesului de recepție, aceasta încheie un

SOCIETATEA COMPLEXUL ENERGETIC OLTENIA S.A.		
	CAIET DE SARCINI	
	pentru achiziția de produse	
	COD: F02-PAD-DA-012	
	REVIZIA: 4	pag. 7/8

proces-verbal de suspendare a procesului de recepție în care consemnează decizia de suspendare, măsurile recomandate în scopul remedierii aspectelor constatate, precum și termenul de remediere, iar beneficiarul comunică furnizorului decizia comisiei în maximum 3 zile lucrătoare de la luarea la cunoștință a procesului-verbal de suspendare a procesului de recepție, împreună cu un exemplar al acestuia.

Termenul de remediere nu poate depăși 15 zile calendaristice de la data încheierii procesului-verbal de suspendare a procesului de recepție.

În cazul în care furnizorul nu remediază aspectele constatate sau nu înlocuiește produsele neconforme și nu adoptă măsurile recomandate în cadrul procesului-verbal de suspendare a procesului de recepție în termenul stabilit, comisia de recepție decide respingerea recepției.

Recepția se consideră încheiată numai după ce furnizorul răspunde în totalitate cerințelor tehnice impuse prin prezentul caiet de sarcini.

Furnizorul suportă toate costurile suplimentare generate de operațiile necesare remedierii neconformităților / înlocuirii produselor.

În cazul în care nu se recomandă suspendarea, dar există neconformități, se utilizează formularul *Raport de neconformitate – produse/servicii/lucrări furnizate din exterior, cod F02-PS-07 – Anexa nr.1* la caietul de sarcini.

VI.2. Inspecții

Nu este cazul.

VI.3. Teste

Nu este cazul.

VI. MODALITĂȚI ȘI CONDIȚII DE PLATĂ

Plata produselor se face în lei, în baza facturilor emise de furnizor, prin virament bancar sau compensare. Furnizorul emite factura pentru produsele livrate și acceptate conform prevederilor contractuale. Plățile în favoarea furnizorului se vor efectua în termen de 60 zile de la data înregistrării facturii fiscale de către beneficiar.

Fiecare factură va avea menționat, pe lângă informațiile prevăzute de lege, numărul contractului, datele de emisie și de scadență ale facturii respective. Facturile vor fi depuse în Spațiul Privat Virtual.

Factura se emite după semnarea de către beneficiar a procesului-verbal de recepție calitativă și a procesului-verbal de recepție cantitativă.

Procesul-verbal de recepție calitativă și procesul-verbal de recepție cantitativă însoțesc factura și reprezintă elementele necesare realizării plății, împreună cu celelalte documente justificative prevăzute la capitolul V.2., „Documente și documentații necesare la recepție”.

VII. CADRUL LEGAL CARE GUVERNEAZĂ RELAȚIA DINTRE ENTITATEA CONTRACTANTĂ ȘI FURNIZOR (INCLUSIV ÎN DOMENIILE MEDIULUI, SOCIAL ȘI AL RELAȚIILOR DE MUNCĂ)

Ofertantul devenit furnizor are obligația de a respecta obligațiile aplicabile în domeniul mediului, social și al muncii instituite prin dreptul Uniunii, prin dreptul național, prin acorduri colective sau prin dispozițiile internaționale de drept în domeniul mediului, social și al muncii enumerate în anexa X la Directiva 2014/24 :

- i. Convenția nr. 87 a OIM privind libertatea de asociere și protecția dreptului de organizare;*
- ii. Convenția nr. 98 a OIM privind dreptul de organizare și negociere colectivă;*
- iii. Convenția nr. 29 a OIM privind munca forțată;*
- iv. Convenția nr. 105 a OIM privind abolirea muncii forțate;*
- v. Convenția nr. 138 a OIM privind vârsta minimă de încadrare în muncă;*
- vi. Convenția nr. 111 a OIM privind discriminarea (ocuparea forței de muncă și profesie);*
- vii. Convenția nr. 100 a OIM privind egalitatea remunerației;*
- viii. Convenția nr. 182 a OIM privind cele mai grave forme ale muncii copiilor;*
- ix. Convenția de la Viena privind protecția stratului de ozon și Protocolul său de la Montreal privind substanțele care epuizează stratul de ozon;*

SOCIETATEA COMPLEXUL ENERGETIC OLTENIA S.A.			
	CAIET DE SARCINI		COD: F02-PAD-DA-012
	pentru achiziția de produse		REVIZIA: 4
			pag. 8/8

x. *Convenția de la Basel privind controlul circulației transfrontaliere a deșeurilor periculoase și al eliminării acestora (Convenția de la Basel);*

xi. *Convenția de la Stockholm privind poluanții organici persistenți (Convenția de la Stockholm privind POP);*

xii. *Convenția de la Rotterdam privind procedura de consimțământ prealabil în cunoștință de cauză, aplicabilă anumitor produși chimici periculoși și pesticide care fac obiectul comerțului internațional (UNEP/FAO) (Convenția PIC), 10 septembrie 1998, și cele trei protocoale regionale ale sale.*

Actele normative indicate mai jos sunt considerate indicative și nelimitative; enumerarea actelor normative din acest capitol este oferită ca referință și nu trebuie considerată limitativă:

- *Legea nr. 17/2023 pentru aprobarea OUG nr. 92/2021 privind regimul deșeurilor;*
- *Legea nr. 50/2015 pentru aprobarea OG nr. 20/2010 privind stabilirea unor măsuri pentru aplicarea unitară a legislației Uniunii Europene care armonizează condițiile de comercializare a produselor;*
- *Legea nr. 240/2004 privind răspunderea producătorilor pentru pagubele generate de produsele cu defecte;*

- *Legea nr. 265/2006 pentru aprobarea Ordonanței de urgență a Guvernului nr. 195/2005 privind protecția mediului.*

- *Legea nr. 319/2006 privind securitatea și sănătatea în muncă;*

- *OUG nr. 140/2021 privind anumite aspecte referitoare la contractele de vânzare de bunuri etc.*

VIII. MANAGEMENTUL/GESTIONAREA CONTRACTULUI ȘI ACTIVITĂȚI DE RAPORTARE ÎN CADRUL CONTRACTULUI, dacă este cazul

Nu este cazul.

IX. EVALUAREA PERFORMANȚEI FURNIZORULUI, DACĂ ESTE CAZUL

Nu este cazul.

X. DISPOZIȚII FINALE

În derularea contractului, activitatea furnizorului este condusă de următoarele principii:

- i. Furnizorul acționează în interesul S. Complexul Energetic Oltenia S.A. pe durata furnizării produselor, în condițiile și cu limitele descrise în documentația aferentă prezentei proceduri de atribuire;
- ii. Furnizorul acționează în sensul realizării obiectivelor prezentate pentru contract în ceea ce privește optimizarea folosirii resurselor necesare îndeplinirii obiectivelor contractului.

Neconformitățile apărute pe parcursul derulării contractului vor fie înregistrate/documentate conform procedurii de sistem *Neconformitate și acțiune corectivă*, cod PS-07, formularul *Raport de neconformitate – produse/servicii/lucrări furnizate din exterior*, cod F02-PS-07, conform Anexei nr. 1 la caietul de sarcini.

XI. ANEXE

Anexa nr. 1 – *Raport de neconformitate – produse furnizate din exterior, cod F02-PS-07.*

Anexa nr. 2 – *Lista de cantități și specificații tehnice.*

Anexa nr. 3 – *Desen de execuție.*

	Funcția	Prenume, nume	Semnătura	Data semnării
Aprobat	Director SE Rovinari	Bîzgă Marius		20.05.2016
Avizat	Director Tehnic	Chircă Iosif		20.05.2016
Verificat	Sef Serviciu Termomecanic	Racoceanu Sorin		20.05.2016
Elaborat	Inginer Serviciu Termomecanic	Ciucă Daniel		20.05.2016

Lista de cantitati si specificatii tehnice

Nr. crt	Denumire/caracteristici tehnice	Nr. Desen / Standard / Cod	Material	UM	Cantitate
LOTUL NR 1					
1	Con cu baza de D500mm	ANEXA NR.3	Conform desen	buc	10
LOTUL NR 2					
1	Otel patrat 60x60x6000 mm	EN 10059	S275JR+AR	kg	13.564,80
2	Profil lat 60x120x6000 mm	EN 10059	S275JR+AR	kg	6.782,40

Intocmit,
 Ciuca Daniel



ANEXA NR3

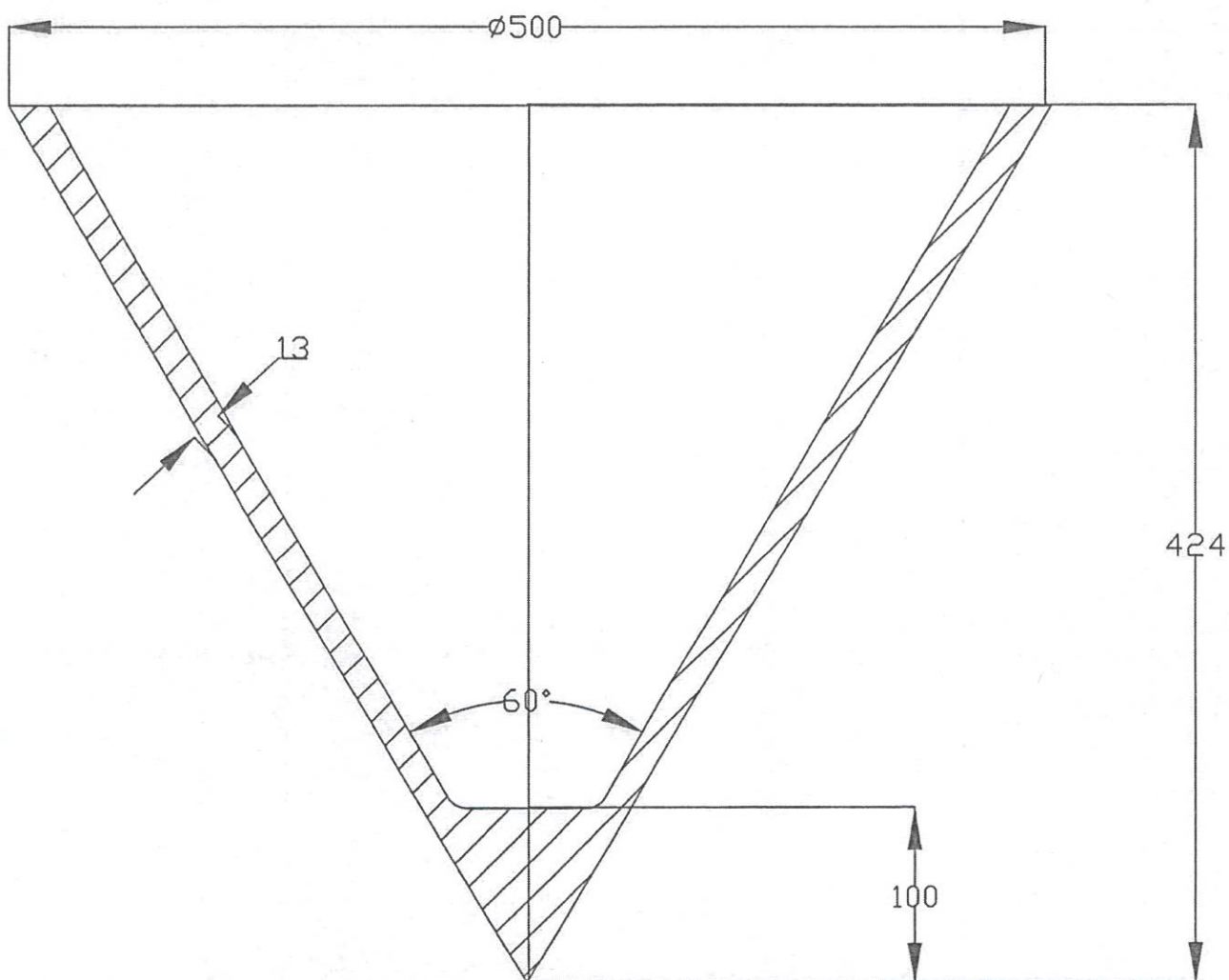

MATERIAL T70Mn140
TURNAT FARA DEFECTE (goluri, etc.)