

 - LIMITA ZONA A (centrala/ pietonala)
 - LIMITA ZONA B (circulatie auto)

- zona organizare santier - 71.46 m²
- dotari social-sanitare container tip birou si toaleta ecologica
- pichet psi
- zona depozitare materiale de constructii
- platforma deseuri - colectare selectiva
- baraca de scule

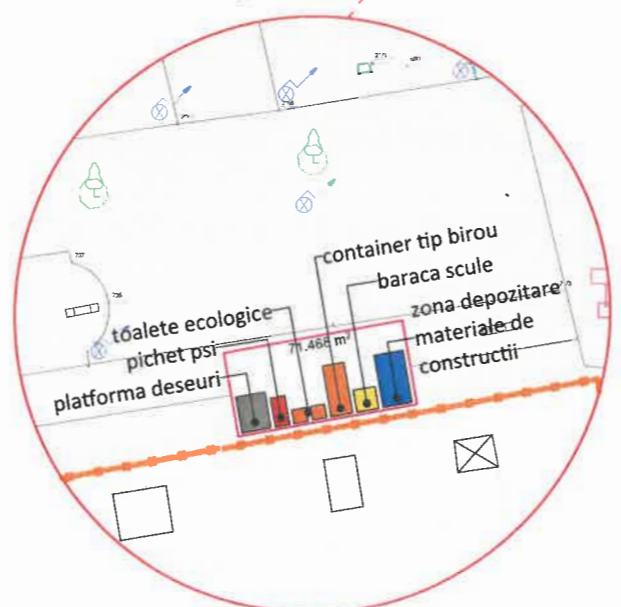

ARIE ZONA A (centrala/ pietonala): 10 093 mp

Interventiile propuse nu afecteaza indicii urbanistici POT, CUT.

- Nota:**
1. In cazul constatarii unor neconcordante se va anunta imediat proiectantul
 2. Inainte de inceperea lucrarilor, se vor obtine toate avizele si acordurile legale, iar in executie se vor respecta prevederile din acestea.
 3. Se vor lua toate masurile privind normele si normativele de protectie a muncii, PSI, etc., inclusiv dotare cu mijloace de prima interventie.
 4. Beneficiarul are obligatia de a preda amplasamentul liber de sarcini.

ORDINUL ARHITECȚILOR
 DIN ROMÂNIA
 1108
Anda Daniela MUNTEAN
 Arhitect cu drept de semnătură



CALITATE	NUME	SEMANTURA	CERINTA	REFERAT / EXPERTIZA NR.	DATA
EXPERT					
VERIFICATOR					
			tel: +40 770 819 297 e-mail: office@arampp.ro site web: www.arampp.ro		Beneficiar: ORASUL SANNICOLAU MARE Nr. proiect: A.04/2025
SPECIFICATIE	NUME	SEMANTURA	Scara:	Format:	Titlu proiect: REABILITARE ZONA CENTRALA ORAS SANNICOLAU MARE - ZONA A Adresa: Jud. Timis, Sannicolau Mare Titlu plansa: PLAN DE ORGANIZARE A EXECUTIEI LUCRARILOR Faza: D.T.A.C., P.Th, CS+DDE Plansa nr.: A.01
SEF PROIECT	Arh. MUNTEAN Anda		1:2000	A3	
PROIECTAT	Arh. MUNTEAN Anda		Data:		
DESENAT	Urb. GOGEAN Elena		IUNIE 2025		

ARIE ZONA A (centrala/ pietonala): 10 093 mp

Interventiile propuse nu afecteaza indicii urbanistici POT, CUT.

-  - LIMITA DE INTERVENTIE ZONA A (centrala/ pietonala)
-  - LIMITA DE INTERVENTIE ZONA B (circulatie auto)

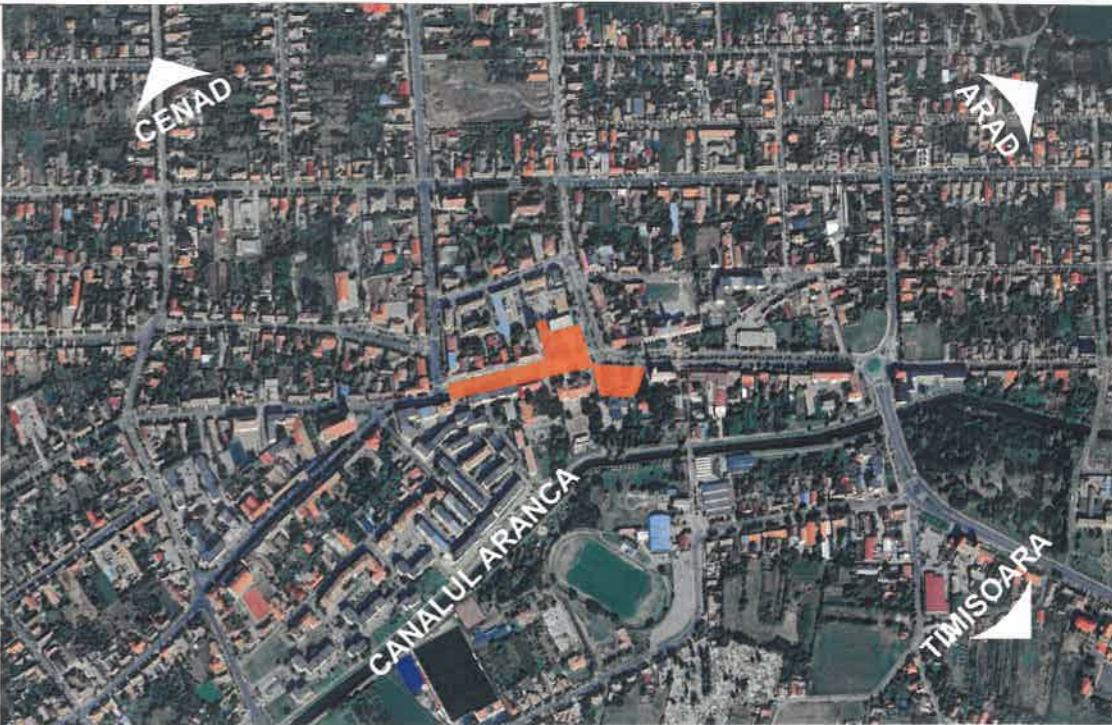



PLAN DE INCADRARE IN ZONA SC. 1:10000



PLAN DE SITUATIE EXISTENT SC. 1:2000

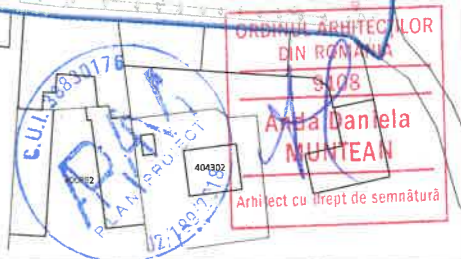

- Nota:**
1. In cazul constatarii unor neconcordante se va anunta imediat proiectantul
 2. Inainte de inceperea lucrarilor, se vor obtine toate avizele si acordurile legale, iar in executie se vor respecta prevederile din acestea.
 3. Se vor lua toate masurile privind normele si normativele de protectie a muncii, PSI, etc., inclusiv dotare cu mijloace de prima interventie.
 4. Beneficiarul are obligatia de a preda amplasamentul liber de sarcini.



CALITATE	NUME	SEMANTURA	CERINTA	REFERAT / EXPERTIZA NR.	DATA
EXPERT					
VERIFICATOR					
			tel: +40 770 819 297 e-mail: office@arampp.ro site web: www.arampp.ro	Beneficiar: ORASUL SANNICOLAU MARE	Nr. proiect: A.04/2025
SPECIFICATIE	NUME	SEMANTURA	Scara:	Format:	Titlu proiect: REABILITARE ZONA CENTRALA ORAS SANNICOLAU MARE - ZONA A Adresa: Jud. Timis, Sannicolau Mare Titlu plansa: PLAN DE INCADRARE IN ZONA SI PLAN DE SITUATIE EXISTENT
SEF PROIECT	Arh. MUNTEAN Anda		1:2000	A3	
PROIECTAT	Arh. MUNTEAN Anda		Data:		
DESENAT	Urb. GOGEAN Elena		IUNIE 2025		
					Faza: D.T.A.C., P.Th, CS+DDE Plansa nr.: A.02

ARIE ZONA A (centrala/ pietonala): 10 093 mp

Interventiile propuse nu afecteaza indicii urbanistici POT, CUT.

-  - LIMITA DE INTERVENTIE ZONA A (centrala/ pietonala)
-  - LIMITA DE INTERVENTIE ZONA B (circulatie auto)

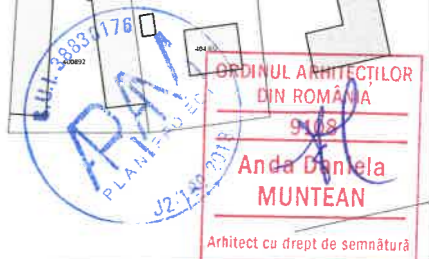
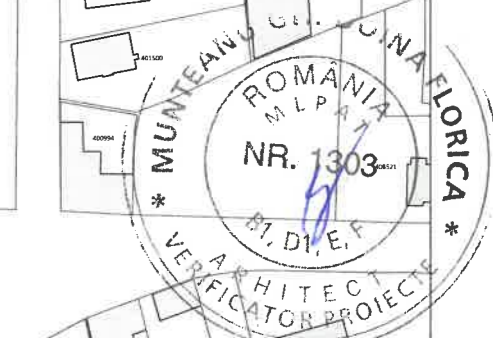
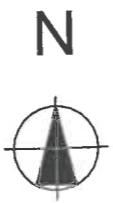

- Nota:**
1. In cazul constatarii unor neconcordante se va anunta imediat proiectantul
 2. Inainte de inceperea lucrarilor, se vor obtine toate avizele si acordurile legale, iar in executie se vor respecta prevederile din acestea.
 3. Se vor lua toate masurile privind normele si normativele de protectie a muncii, PSI, etc., inclusiv dotare cu mijloace de prima interventie.
 4. Beneficiarul are obligatia de a preda amplasamentul liber de sarcini.

CALITATE	NUME	SEMANTURA	CERINTA	REFERAT / EXPERTIZA NR.	DATA
EXPERT					
VERIFICATOR					
				Beneficiar:	Nr. proiect:
tel: +40 770 819 297 e-mail: office@arampp.ro site web: www.arampp.ro				ORASUL SANNICOLAU MARE	A.04/2025
SPECIFICATIE	NUME	SEMANTURA	Scara:	Format:	Faza:
SEF PROIECT	Arh. MUNTEAN Anda		1:2000	A3	D.T.A.C., P.Th, CS+DDE
PROIECTAT	Arh. MUNTEAN Anda		Data:		Titlu plansa:
DESENAT	Urb. GOGEAN Elena		IUNIE 2025		PLAN DE SITUATIE PROPUS A.03

Strada Andrei Saguna

N

BIANȚ TERITORIAL
ZONĂ A COMPLEXULUI

Tipul de teren	Suprafață (m ²)	Estimare (m ²)	Program
Suprafață studii	94 890	18 000	
Școli, universități	5 104	0	
Parcări (p. 1 zona A)	1 687	0	
Parcări (p. 2 zona A)	0	2 800	
Parcări - spații comune gr. învățării	0	800	
Parcări - spații comune gr. învățării	0	200	
Parcări - spații comune gr. învățării	0	3 500	
Parcări - spații comune gr. învățării	0	50	
Parcări - spații comune gr. învățării	0	645	
Parcări - spații comune gr. învățării	0	480	
Alte terenuri	3 207	0	
Total	1 200	0	

*Reprezentarea indicilor este în zona centrală a țării realizată în cadrul proiectului de modernizare a infrastructurii urbanului din Strada Andrei Saguna prin contract de finanțare 111/01/12/2010 - PCP 2007/2013 - finanțat în 2016.

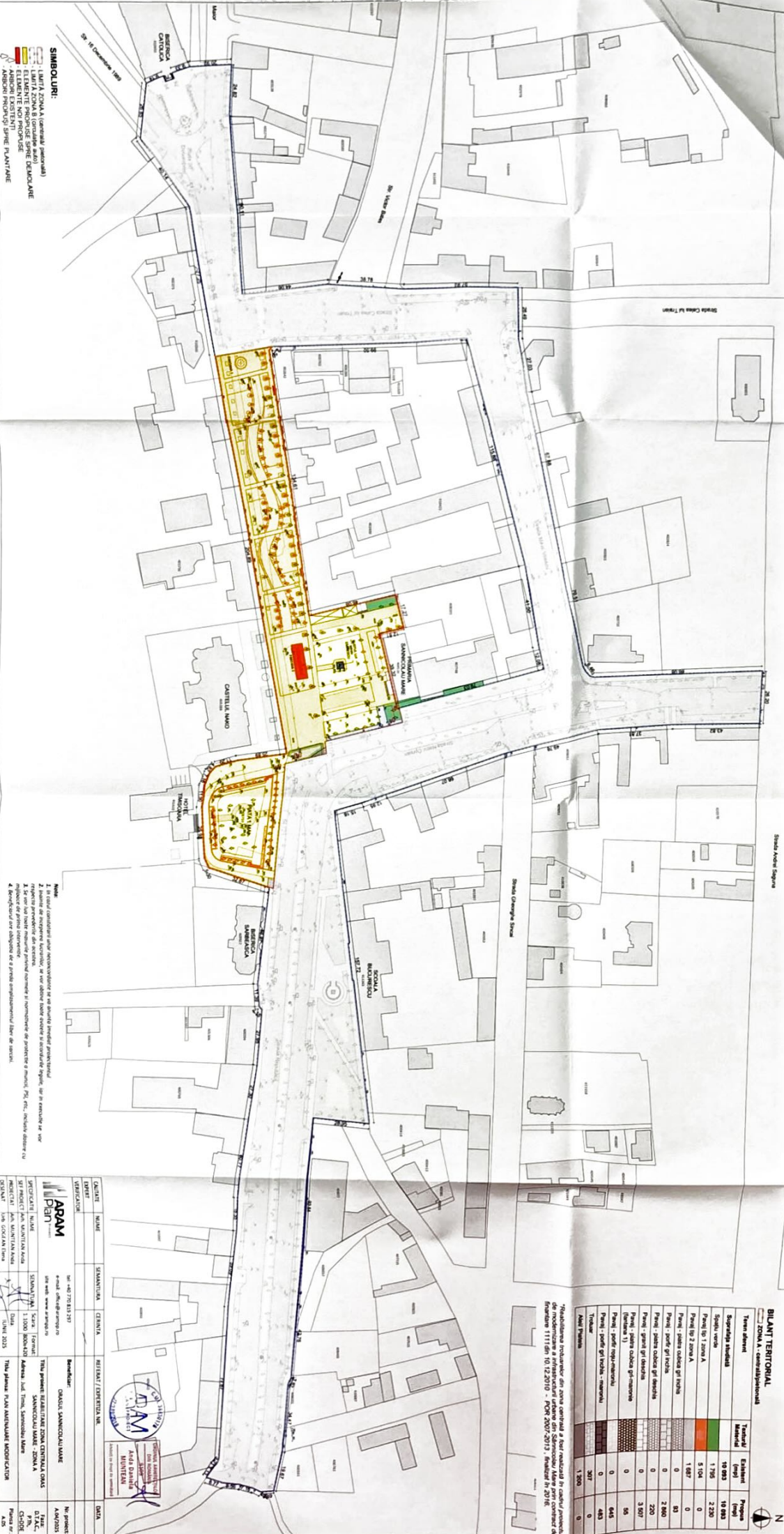

- SIMBOLURI:**
- LIMITA ZONĂ A (generală, proiectată)
 - LIMITA ZONĂ B (generală, proiectată)
 - LIMITA ZONĂ C (generală, proiectată)
 - ELEMENTE NON PROPUSE
 - ELEMENTE EXISTENTE
 - SIMBOLURI SPECIFICE PLANULUI

- NOTĂ:**
1. Planul de amenajare este un proiect preliminar și nu poate înlocui proiectul final.
 2. Înaintea de începerea lucrărilor, se vor obține toate avizele necesare de reglementare, astfel încât să se evite orice restricții procedurale din partea autorităților competente.
 3. Proiectul este înscris în Registrul de Proiecte și Amenajări, în Registrul de Proiecte și Amenajări, în Registrul de Proiecte și Amenajări, în Registrul de Proiecte și Amenajări.
 4. Descrierile sunt elaborate de către proiectanții și nu reprezintă o garanție de orice fel.

APRAM
www.apram.ro
www.apram.ro

PROIECTANT: SA
Căminul nr. 1, 1000 BUCUREȘTI
Tel: 0211 2311 2311

PROIECTANT: SA
Căminul nr. 1, 1000 BUCUREȘTI
Tel: 0211 2311 2311

PROIECTANT: SA
Căminul nr. 1, 1000 BUCUREȘTI
Tel: 0211 2311 2311



DATA	REVISIUNEA / OBSERVAȚIILE	PROIECTANT

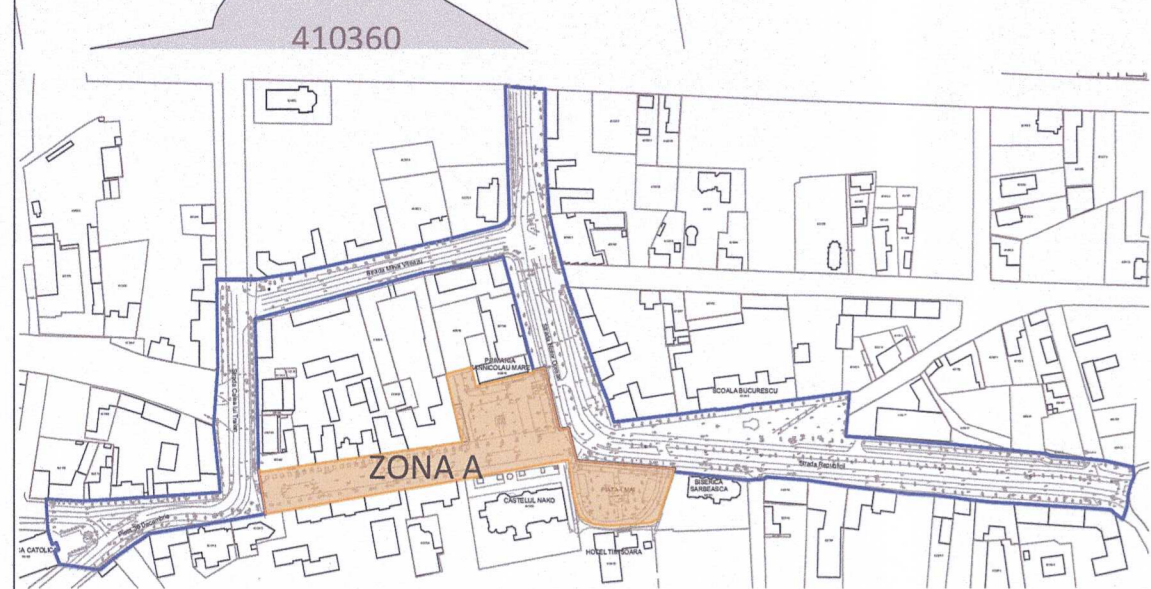
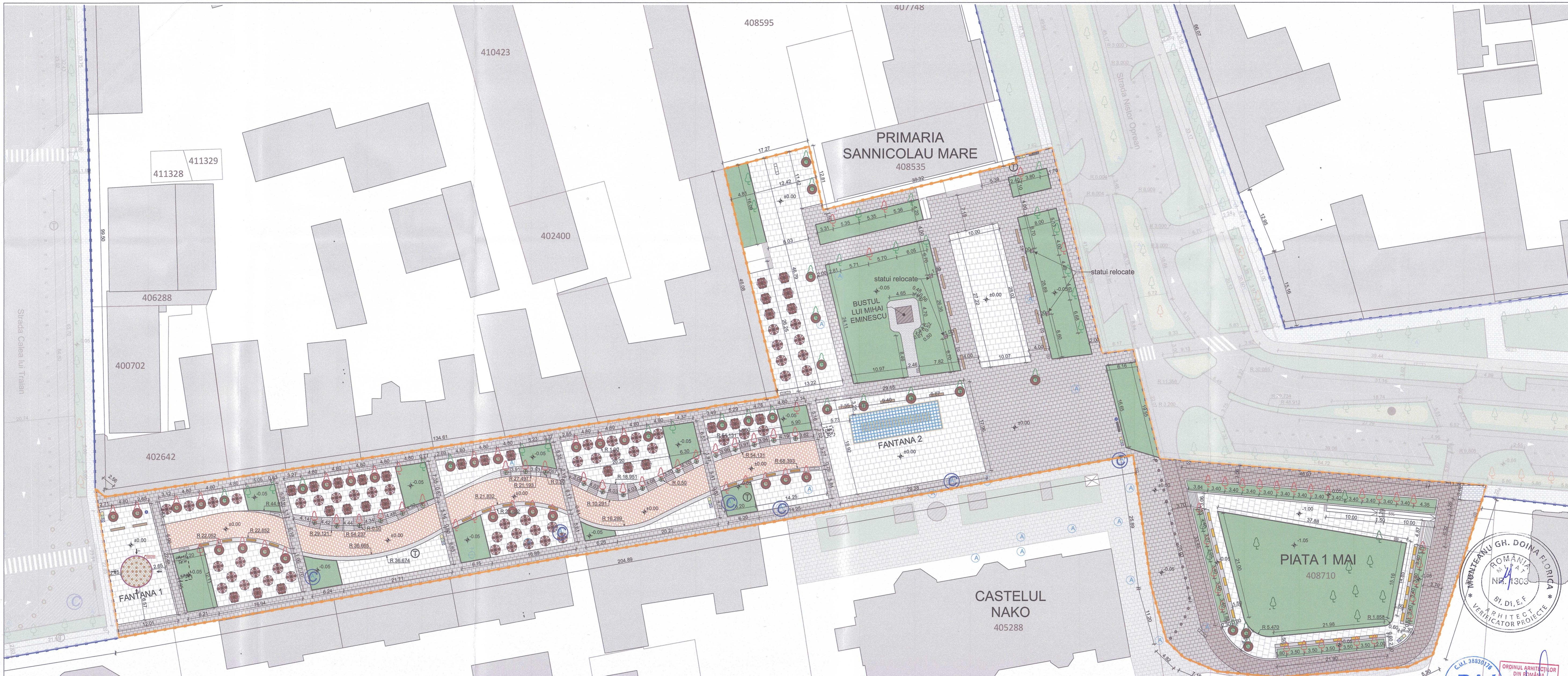

- LEGENDA:**
- LIMITA ZONA A (centrala/ pietonala)
 - SPAȚIU VERDE
 - PAVAJ/PIATRA CUBICA GRI INCHIS
 - PAVAJ/PIATRA CUBICA GRI DESCHIS
 - PAVAJ/GRANIT GRI DESCHIS
 - PAVAJ/PORFIR ROSU-MARONIU
 - PAVAJ/PIATRA CUBICA GRI-MARONIE
 - PAVAJ/PORFIR GRI INCHIS-MARONIU
 - TROTUAR
 - DALE TACTILE (PT. NEVĂZĂTORI)
 - BORDURI
 - ARBORI EXISTENȚI
 - ARBORI PROPUȘI SPRE PLANTARE
 - REȚEA GAZ
 - RIGOLĂ
 - STĂLP METALIC
 - LAMPADAR
 - STĂLP ELECTRIC
 - HIDRANT
 - CĂMIN VIZITARE APĂ
 - CANAL
 - CĂMIN VIZITARE TELEFON
 - TRANSFORMATOR ELECTRIC PE SOL
 - BURLAN
 - SET MASA CU BĂNCI
 - SET MASA CU SCAUNE
 - UMBRELĂ
 - PANOU DE INFORMARE
 - PANOU DE PUBLICITATE
 - BANCĂ MODEL 1
 - BANCĂ MODEL 2
 - BANCĂ MODEL 3
 - RASTEL DE BICICLETE
 - COLECTARE SELECTIVĂ DEȘEURI
 - FĂNTĂNĂ DRY DECK
 - CÎSMEA
 - GRĂȚAR PENTRU ARBORI
 - STATUIE
 - BOLARZI DE RESTRICTIONARE ACCES AUTO



Nota:
 1. In cazul constatarii unor neconcordanțe se va anunța imediat proiectantul
 2. Înainte de începerea lucrărilor, se vor obține toate avizele și acordurile legale, iar în execuție se vor respecta prevederile din acestea.
 3. Se vor lua toate măsurile privind normele și normativele de protecție a muncii, PSI, etc., inclusiv dotare cu mijloace de primă intervenție
 4. Beneficiarul are obligația de a preda amplasamentul liber de sarcini.

CALITATE	NUME	SEMANTURA	CERINTA	REFERAT / EXPERTIZA NR.	DATA
EXPERT					
VERIFICATOR					
		tel: +40 770 819 297 e-mail: office@arampp.ro site web: www.arampp.ro	Beneficiar: ORASUL SANNICOLAU MARE Titlu proiect: REABILITARE ZONA CENTRALA ORAS SANNICOLAU MARE - ZONA A Adresa: Jud. Timis, Sannicolau Mare		Nr. proiect: A.04/2025 Faza: D.T.A.C., P.Th, CS+DDE Planșa nr.: A.07
SPECIFICATIE	NUME	SEMANTURA	Scara:	Format:	
SEF PROIECT	Arh. MUNTEAN Anda		1:400	800x420	
PROIECTAT	Arh. MUNTEAN Anda		Data:		
DESENAT	Urb. GOGEAN Elena		IUNIE 2025		
				Titlu planșa: PLAN DE DETALIU ZONA A	



CONSTRUCȚII P+M - P+1 ÎN ALINIAMENT CONTINUU STRADA REPUBLICII (NUMERE IMPARE 1-13)

ZONA A

ZONA A

CONSTRUCȚII P+1 - P+4 ÎN ALINIAMENT PARTIAL CONTINUU STRADA REPUBLICII (NUMERE PARE 2-10)

Secțiune caracteristică Strada Republicii - zonă pietonală Sc. 1:100



HOTEL IMIȘOARA ZONA A

Secțiune caracteristică Piața 1 Mai - zonă pietonală Sc. 1:100

Nota:
Pentru poziționarea și stratificația suprafețelor aferente circulațiilor rutiere și pietonale, se vor consulta planurile și secțiunile aferente proiectului tehnic de specialitate. Ampalsarea materialului vegetal se va face conform planurilor.

- Nota:**
1. In cazul constatarii unor neconcordanțe se va anunța imediat proiectantul
 2. Înainte de începerea lucrărilor, se vor obține toate avizele și acordurile legale, iar în execuție se vor respecta prevederile din acestea.
 3. Se vor lua toate măsurile privind normele și normativele de protecție a muncii, PSI, etc., inclusiv dotare cu mijloace de primă intervenție.
 4. Beneficiarul are obligația de a preda amplasamentul liber de sarcini.

ORDINUL ARHITECȚILOR DIN ROMÂNIA
9108
Anda Daniela MUNTEAN
Arhitect cu drept de semnătură

MEANU GH. DOINA FLORICA
ROMANIA
NR. 1303
ARHITECT
VERIFICATOR PROIECTE

CALITATE	NUME	SEMANTURA	CERINTA	REFERAT / EXPERTIZA NR.	DATA
EXPERT					
VERIFICATOR					
			tel: +40 770 819 297	Beneficiar: ORASUL SANNICOLAU MARE	Nr. proiect: A.04/2025
			e-mail: office@arampp.ro		
			site web: www.arampp.ro	Titlu proiect: REABILITARE ZONA CENTRALA ORAS SANNICOLAU MARE - ZONA A	Faza: D.T.A.C., P.Th, CS+DDE
SPECIFICATIE	NUME	SEMANTURA	Scara: 1:100		
SEF PROIECT	Arh. MUNTEAN Anda				Adresa: Jud. Timis, Sannicolau Mare
PROIECTAT	Arh. MUNTEAN Anda		Data: IUNIE 2025		
DESENAT	Urb. GOGEAN Elena				Titlu plansa: PROFILE STRADALE/ SECTIUNI
					Plansa nr.: A.08

Strada Republicii în partea sa sudică, este caracterizată de prezența a două monumente de clasă A, cu o valoare arhitecturală, culturală și istorică deosebită: Castelul Naț. și Biserica Sf.Ștefan. Acest edificiu, vizibil în desfășurarea urbană, construit în anul 1864, este un exemplu remarcabil de arhitectură ecletică, având un aspect monumental asupra imaginii urbane. Acesta este situat în imediația apropiere Bisericii Sf.Ștefan, indicat prin art. 138/237, o construcție ce reflectă influențele barocului târziu, specific comunității salterilor stabilite în zonă.

Pe partea opusă a străzii, se găsește intersecția arhitecturală de două etape: prima aparține arhitecturii birocantice de la începutul secolului XX, realizată în perioada comunistă, însă și a caracteristicilor arhitecturii funcționaliste din acea vreme. De asemenea, în această zonă este situată și clădirea care aparține existentă o clădire, construită la începutul anilor 1900, care compune o imagine deosebită a zonei. Un alt element distinctiv este Hotelul Timboara, situat între Calea Naț. și Biserica Sf.Ștefan, contribuind la diversitatea funcțională a străzii.

Pe partea opusă a străzii, cea nordică, frontul este marcat de un ansamblu de clădiri istorice care au reușit să supraviețuiască transformărilor din perioada comunistă, păstrând astfel o parte din specificul arhitectural original al zonei. Printre acestea, un punct de referință îl constituie Școala Gimnazială "Theodor Băbușescu", o instituție de învățământ de tradiție.

Rețetașă fașă de aliniament principal al ansamblului arhitectural, se află Primăria Orașului Șimnoda Mare, o clădire construită în perioada comunistă, care caracterizată stilistic cu o reliefare modernă în zona "Theodor Băbușescu", construită în intervalul 1890-1900. Aceasta are o importanță mare istorică, deosebită a funcționării anterioare ca sediu al Primăriei Orașului Șimnoda Mare, consolidată astfel rolul său central în evoluția urbană a localității.

2. DESFĂȘURAREA STRĂDĂLII CA TRE CĂSTELUL NAȚIONAL SC. 13500

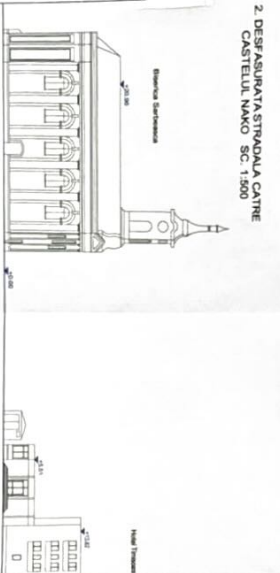

Curtile din zona centrală sunt slab dezvoltate, prezentând o organizare haotică, marcată de construcții improvizate și de porți care împiedică accesul la clădirile existente. În timp, aceste spații au fost transformate în parcuri și grădini, stimulând considerabil suprafața destinată zonelor verzi.

Datorită numărului mare de locuințe colective și a mulțimii proprietăți individuale, creșterea pentru locuri de parcare este foarte mare, ceea ce a condus la o utilizare neproporțională funcțională a curților. În detrimentul unor amenajări pentru parcare, în plus, accedul către aceste curți este deseori restricționat prin garduri și porți, limitând posibilitățile de circulație și integrare în țesutul urban.

- LEGENDA
- ZONA A
 - ZONA B
 - ZONA C
 - ZONA D
 - ZONA E
 - ZONA F
 - ZONA G
 - ZONA H
 - ZONA I
 - ZONA J
 - ZONA K
 - ZONA L
 - ZONA M
 - ZONA N
 - ZONA O
 - ZONA P
 - ZONA Q
 - ZONA R
 - ZONA S
 - ZONA T
 - ZONA U
 - ZONA V
 - ZONA W
 - ZONA X
 - ZONA Y
 - ZONA Z



3. DESFĂȘURAREA STRĂDĂLII CA TRE CĂSTELUL NAȚIONAL SC. 1500



4. FOTOGRAFII SITUAȚIEI EXISTENȚĂ



1. Vedere din strada Republicii în partea sa sudică, este caracterizată de prezența a două monumente de clasă A, cu o valoare arhitecturală, culturală și istorică deosebită: Castelul Naț. și Biserica Sf.Ștefan. Acest edificiu, vizibil în desfășurarea urbană, construit în anul 1864, este un exemplu remarcabil de arhitectură ecletică, având un aspect monumental asupra imaginii urbane. Acesta este situat în imediația apropiere Bisericii Sf.Ștefan, indicat prin art. 138/237, o construcție ce reflectă influențele barocului târziu, specific comunității salterilor stabilite în zonă.
2. Pe partea opusă a străzii, se găsește intersecția arhitecturală de două etape: prima aparține arhitecturii birocantice de la începutul secolului XX, realizată în perioada comunistă, însă și a caracteristicilor arhitecturii funcționaliste din acea vreme. De asemenea, în această zonă este situată și clădirea care aparține existentă o clădire, construită la începutul anilor 1900, care compune o imagine deosebită a zonei. Un alt element distinctiv este Hotelul Timboara, situat între Calea Naț. și Biserica Sf.Ștefan, contribuind la diversitatea funcțională a străzii.
3. Pe partea opusă a străzii, cea nordică, frontul este marcat de un ansamblu de clădiri istorice care au reușit să supraviețuiască transformărilor din perioada comunistă, păstrând astfel o parte din specificul arhitectural original al zonei. Printre acestea, un punct de referință îl constituie Școala Gimnazială "Theodor Băbușescu", o instituție de învățământ de tradiție.
4. Rețetașă fașă de aliniament principal al ansamblului arhitectural, se află Primăria Orașului Șimnoda Mare, o clădire construită în perioada comunistă, care caracterizată stilistic cu o reliefare modernă în zona "Theodor Băbușescu", construită în intervalul 1890-1900. Aceasta are o importanță mare istorică, deosebită a funcționării anterioare ca sediu al Primăriei Orașului Șimnoda Mare, consolidată astfel rolul său central în evoluția urbană a localității.

CALITATE	NUMĂR	SĂMĂNTĂCĂ	CERINȚĂ	DETALIUL / EXPLICAȚIA	DATA
VERIFICAT	1	100%	100%	100%	100%
VERIFICAT	2	100%	100%	100%	100%
VERIFICAT	3	100%	100%	100%	100%
VERIFICAT	4	100%	100%	100%	100%
VERIFICAT	5	100%	100%	100%	100%
VERIFICAT	6	100%	100%	100%	100%
VERIFICAT	7	100%	100%	100%	100%
VERIFICAT	8	100%	100%	100%	100%
VERIFICAT	9	100%	100%	100%	100%
VERIFICAT	10	100%	100%	100%	100%
VERIFICAT	11	100%	100%	100%	100%
VERIFICAT	12	100%	100%	100%	100%

ARAM
 ANA DUMITRU
 ARHITECT
 ȘIMNODA MARE

ȘIMNODA MARE
 ȘIMNODA MARE
 ȘIMNODA MARE

ȘIMNODA MARE
 ȘIMNODA MARE
 ȘIMNODA MARE

ȘIMNODA MARE
 ȘIMNODA MARE
 ȘIMNODA MARE

FOTOGRAFII SITUATIE EXISTANTA



(Ah) AESCULUS HIPPOCASTANUM - CASTAN PORCESC



(Sj) SOPHORA JAPONICA - SALCAM JAPONEZ



(Pc) PRUNUS CERASIFERA "PISSARDI" - CORCODUS ROSU



(Ap) ACER PLATANOIDES - PALTIN DE CAMP



(Ps) PINUS STROBUS - PIN STROB/NETED



(Mk) MAGNOLIA KOBUS - MAGNOLIE ALBA

PLAN AMENAJARE PROPUS CU REPREZENTAREA SPECIILOR DE PLANTE DIN ZONA A



TABEL SPECII PLANTE				
ARBORI				
Nr. crt.	Denumire	IND	Existent (buclăți)	Propus (buclăți)
1	ACER PLATANOIDES - PALTIN DE CAMP / ACER PLATANOIDES "CRIMSON KING" - PALTIN DE CAMP ROSU	Ap	14 (Piațeta primărie)	5 (Piațeta primărie)
2	AESCULUS HIPPOCASTANUM - CASTAN PORCESC	Ah	5 (Piațeta primărie)	
3	MAGNOLIA KOBUS - MAGNOLIE ALBĂ	Mk	6 (Scuar piața 1 mai) 13 (Plantăție liniară - zonă pietonală)	12 (Scuar piața 1 mai) 14 (Plantăție liniară - zonă pietonală)
4	PINUS STROBUS - PIN STROB/NETED	Ps	4 (Scuar piața 1 mai)	
5	PRUNUS CERASIFERA "PISSARDI" - CORCODUS ROSU	Pc	4 (Scuar piața 1 mai)	15 (Scuar Piața 1 Mai)
6	PRUNUS "SATO ZAKURA" - CIRES JAPONEZ	Pz		21 (Alee pietonală)
7	PRUNUS FRUTICOSA GLOBOSUM - CIRES ORNAMENTAL GLOBULAR	PF		16 (Plantăție liniară - zonă pietonală)
8	SOPHORA JAPONICA - SALCAM JAPONEZ	Sj	4 (piațetă primărie)	
ARBUSTI				
1	JUNIPERUS SABINA - CETINA DE NEGI	Js	2 (Scuar Piața 1 mai)	

FOTOGRAFII REPREZENTATIVE SPECII ARBORI/ ARBUSTI PROPUSE



(Pz2) PRUNUS "SATO ZAKURA" - CIRES JAPONEZ



(PF) PRUNUS FRUTICOSA GLOBOSUM - CIRES ORNAMENTAL GLOBULAR



(Ap) ACER PLATANOIDES - PALTIN DE CAMP



(Pc) PRUNUS CERASIFERA "PISSARDI" - CORCODUS ROSU



(Js) JUNIPERUS SABINA - CETINA DE NEGI

Nota:
 1. In cazul constatarii unor neconcordanțe se va anunța imediat proiectantul
 2. Inainte de inceperea lucrarilor, se vor obtine toate avizele si acordurile legale, iar in executie se vor respecta avizele si acordurile din acestea.
 3. Se vor lua toate masurile privind normele si normativele de protectie a muncii, PSI, etc., inclusiv dotare cu mijloace de prima interventie.
 4. Beneficiarul are obligatia de a preda amplasamentul liber de sarcini.



CALITATE	NUME	SEMANTURA	CERINTA	REFERAT / EXPERTIZA NR.	DATA
EXPERT					
VERIFICATOR					
ARAM Plan tel: +40 770 819 297 e-mail: office@arampp.ro site web: www.arampp.ro		Beneficiar: ORASUL SANNICOLAU MARE		Nr. proiect: A.04/2025	
SPECIFICATIE NUME SEMANTURA ȘEF PROIECT Arh. MUNTEAN Anda PROIECTAT Arh. MUNTEAN Anda DESENAT Urb. GOGEAN Elena		Scara: 1:1200 Format: A2 Data: IUNIE 2025		Titlu proiect: REABILITARE ZONA CENTRALA ORAS SANNICOLAU MARE - ZONA A Adresa: Jud. Timis, Sannicolau Mare Fața: D.T.A.C., P.Th, CS+DDE Titlu plansa: PLAN AMENAJARE PROPUS - MATERIAL VEGETAL Plansa nr.: A.10	

PROFIL PAVAJ PIATRA CUBICA

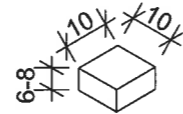
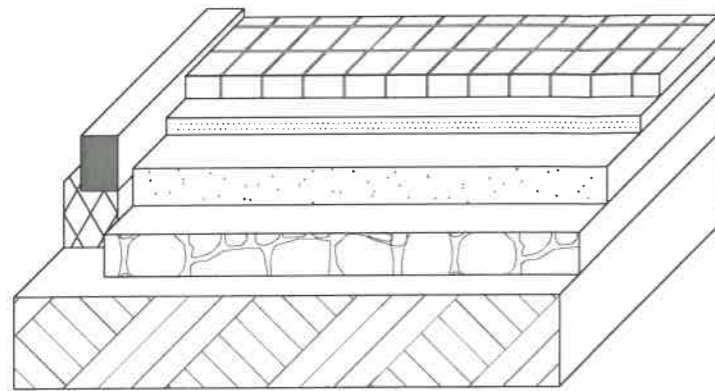
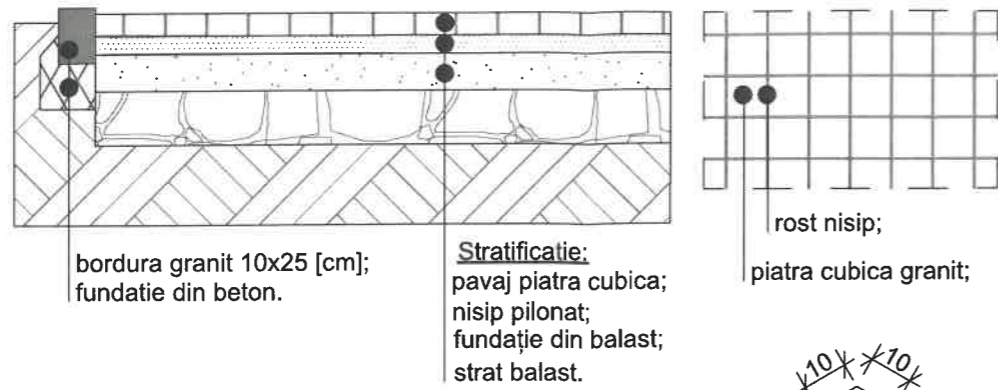

PROFIL PAVAJ GRANIT

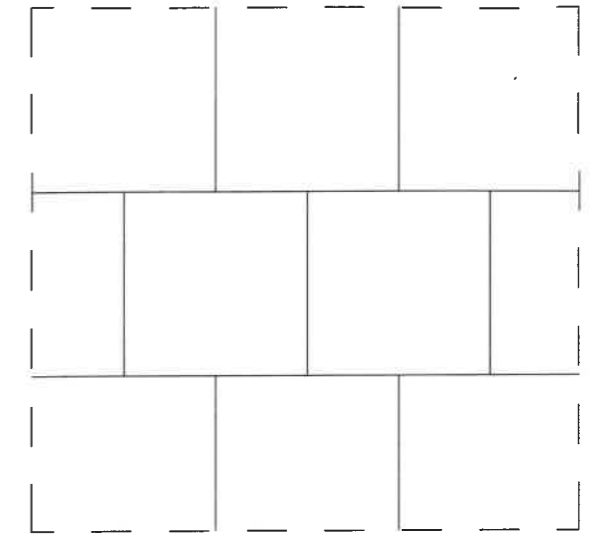
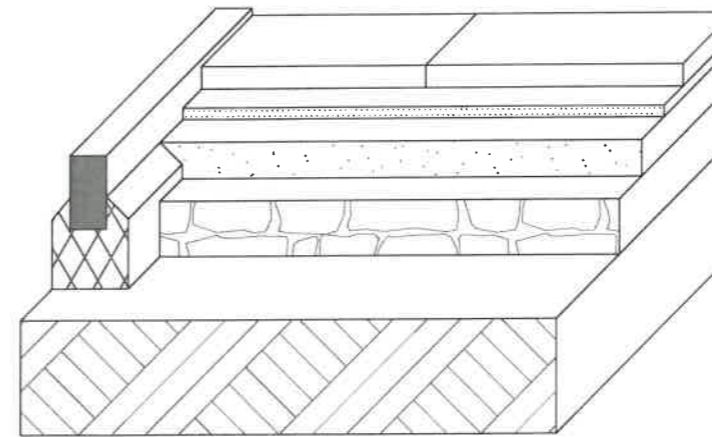
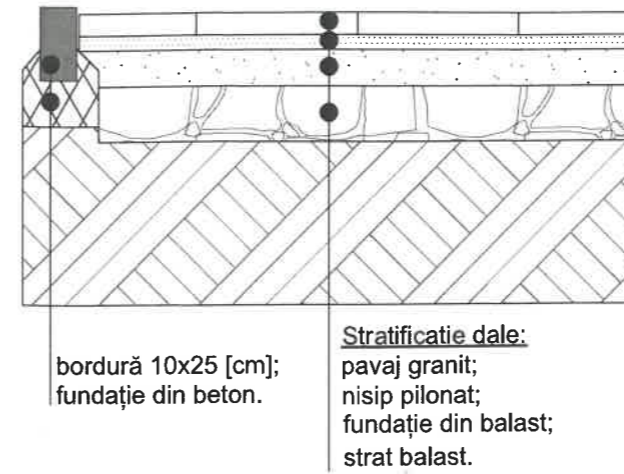

PROFIL PAVAJ PORFIR

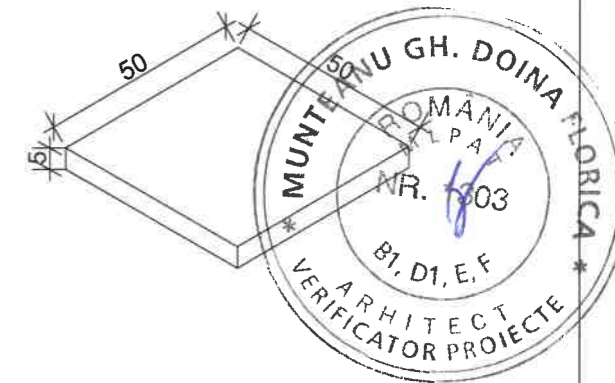
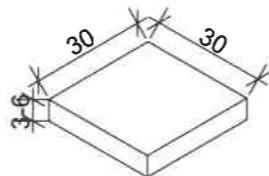
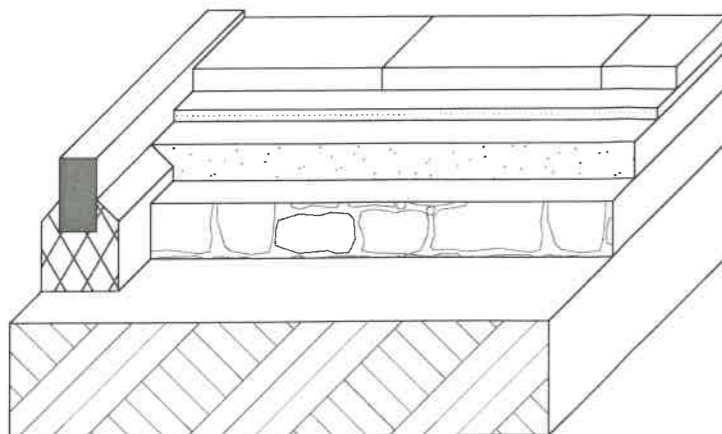
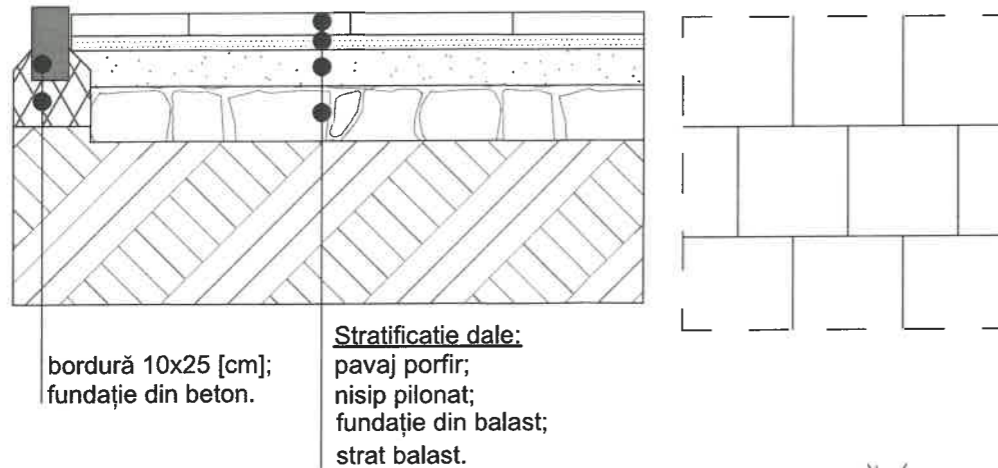

Nota:

1. In cazul constatarii unor neconcordante se va anunta imediat proiectantul
2. Inainte de inceperea lucrarilor, se vor obtine toate avizele si acordurile legale, iar in executie se vor respecta prevederile din acestea.
3. Se vor lua toate masurile privind normele si normativele de protectie a muncii, PSI, etc., inclusiv dotare cu mijloace de prima interventie.
4. Beneficiarul are obligatia de a preda amplasamentul liber de sarcini.

CALITATE	NUME	SEMANTURA	CERINTA	REFERAT / EXPERTIZA NR.	DATA
EXPERT					
VERIFICATOR					
			tel: +40 770 819 297 e-mail: office@arampp.ro site web: www.arampp.ro	Beneficiar: ORASUL SANNICOLAU MARE	Nr. proiect: A.04/2025
SPECIFICATIE	NUME	SEMANTURA	Scara:	Format:	
SEF PROIECT	Arh. MUNTEAN Anda		1:20	A3	
PROIECTAT	Arh. MUNTEAN Anda		Data:		
DESENAT	Urb. GOGEAN Elena		IUNIE 2025		
				Titlu proiect: REABILITARE ZONA CENTRALA ORAS SANNICOLAU MARE - ZONA A	Faza: D.T.A.C., P.Th, CS+DDE
				Adresa: Jud. Timis, Sannicolau Mare	Planşa nr.: A.11
				Titlu plansa: DETALII STRATIFICATIE PAVAJE	

Detaliu trepte acces piatetă

- Finisaj - granit gri deschis 5 cm
- Adeziv pentru finisaj
- Beton de egalizare, trepte
- Placa beton armat 13 cm
- Folie de polietilena
- Umplutura compactata
- Tren natural

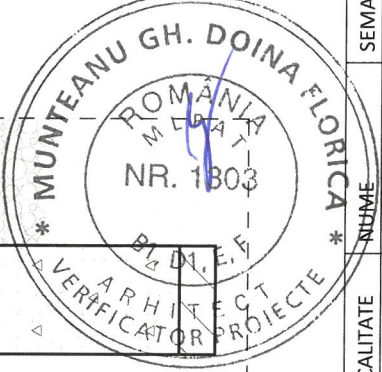
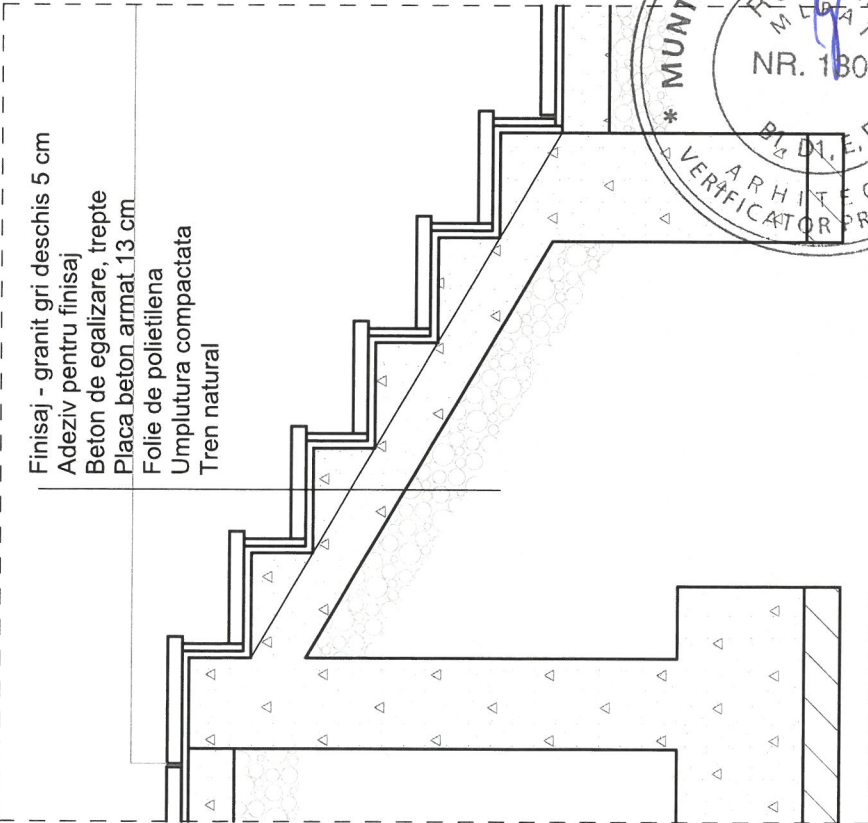

Detaliu prindere balustrada perimetrala

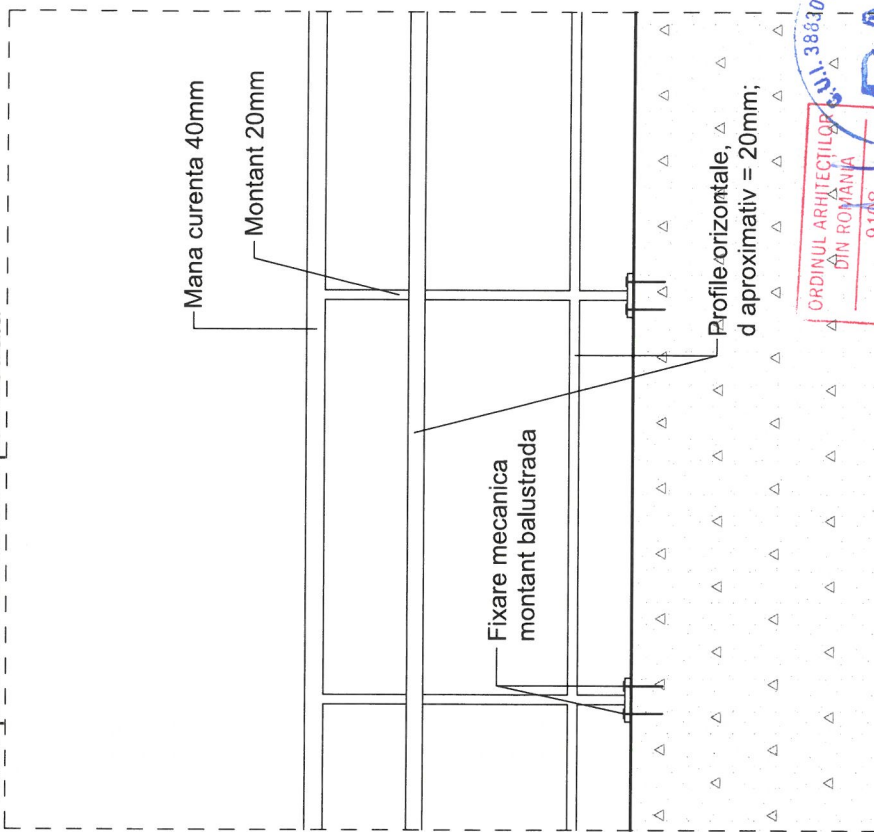

Nota:

- In cazul constatarii unor neconcordante se va anunta imediat proiectantul
- Inainte de inceperea lucrarilor, se vor obtine toate avizele si acordurile legale, iar in executie se vor respecta prevederile din aceasta.
- Se vor lua toate masurile privind normele si normativele de protectie a muncii, PSI, etc., inclusiv dotare cu mijloace de prima interventie.
- Beneficiarul are obligatia de a preda amplasamentul liber de sarcini.

CALITATE EXPERT	SEMANTURA	CERINTA	REFERAT / EXPERTIZA NR.	22/189/2025	DATA
VERIFICATOR					
			Beneficiar: ORASUL SANNICOLAU MARE Nr. proiect: A.04/2025 Faza: D.T.A.C., P.Th, CS+DDE Titlu proiect: REABILITARE ZONA CENTRALA ORAS SANNICOLAU MARE - ZONA A Adresa: Jud. Timis, Sannicolau Mare Titlu plansa: DETALIU TREPTE SI BALUSTRADA PERIMETRALA PIATAI MAI Plansa nr.: A.12		
SPECIFICATIE	NUME	SEMANTURA	Scara:	Format:	
SEF PROIECT	Arh. MUNTEANU Anda		1:20	A4	
PROIECTAT	Arh. MUNTEANU Anda		Data:		
DESENAT	Urb. GOGEAN Elena				JUNIE 2025

Detaliu rampa acces persoane cu dizabilitati

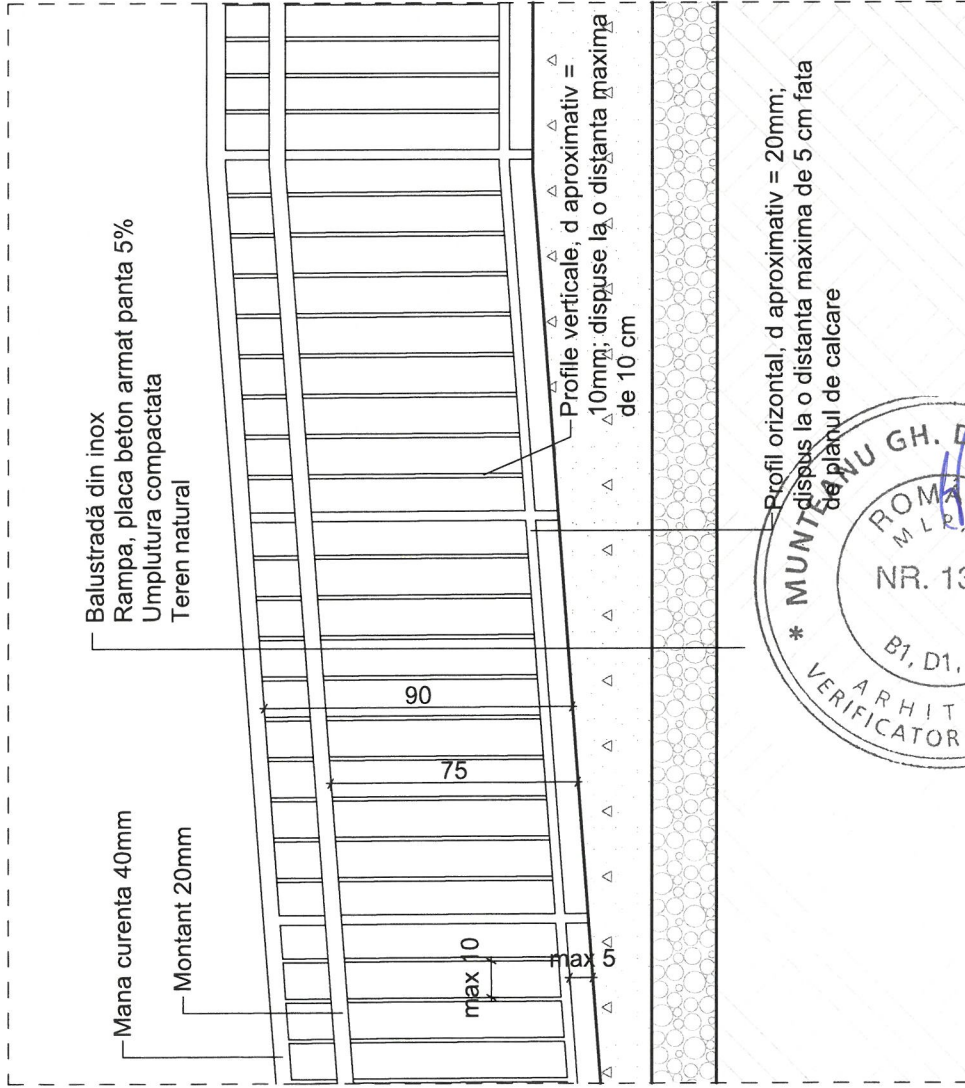

Detaliu prindere balustrada - rampa

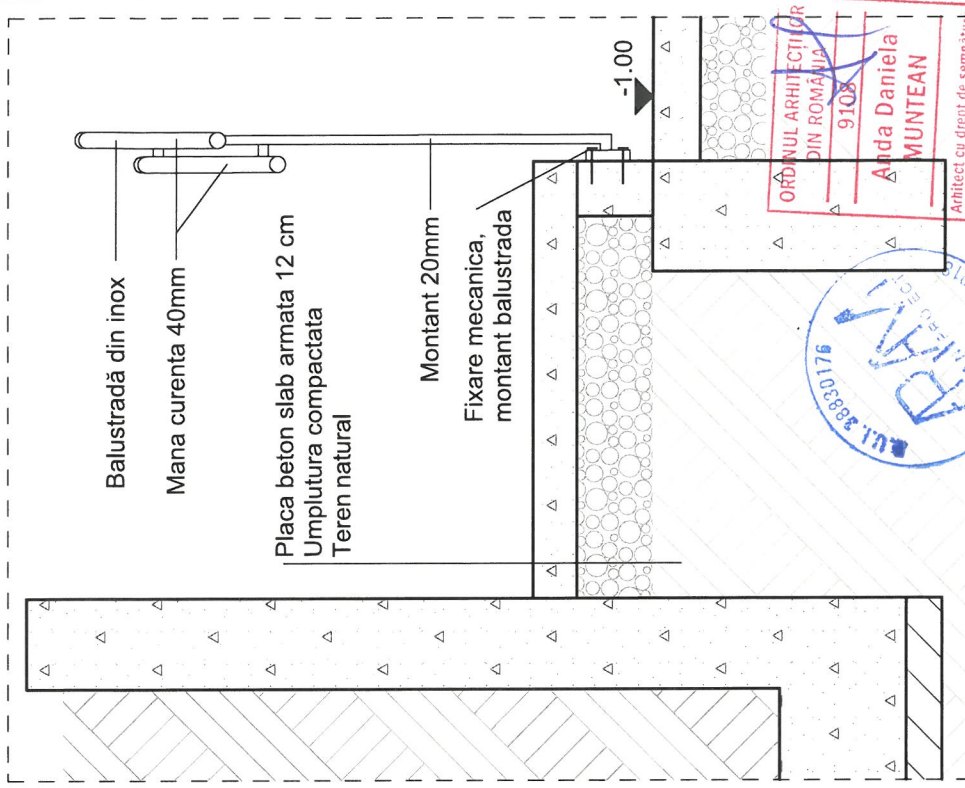

AVANTAJE	NUME	SEMANTURA	CERINTA	REFERAT / EXPERTIZA NR.	DATA
EXPERT					
VERIFICATOR					
<p>Beneficiar: ORASUL SANNICOLAU MARE</p> <p>Nr. proiect: A. 04/2025</p> <p>Faza: D.T.A.C., P.Th, CS+DDE</p> <p>Planşa nr.: A.13</p> <p>Titlu proiect: REABILITARE ZONA CENTRALA ORAS SANNICOLAU MARE - ZONA A</p> <p>Adresa: Jud. Timis, Sannicolau Mare</p> <p>Titlu plansa: DETALIUL RAMPA SI PRINDERE BALUSTRADA RAMPA PIATA 1 MAI</p>					
<p>ARAM Plan Project</p> <p>tel: +40 770 819 297</p> <p>e-mail: office@arampp.ro</p> <p>site web: www.arampp.ro</p> <p>SEMNATURA Scara: 1:20 Format: A4</p> <p>Arh. MUNTEAN Anda</p> <p>Arh. MUNTEAN Anda</p> <p>Urb. GOGEAN Elena</p> <p>Data: Iunie 2025</p>					
<p>Nota:</p> <p>1. In cazul constatarii unor neconcordanțe se va acționa imediat proiectantul</p> <p>2. Inainte de inceperea lucrarilor, se vor obtine toate avizele si acordurile legale, iar in executie se vor respecta prevederile din aceasta.</p> <p>3. Se vor lua toate masurile privind normele si normativele de protectie a muncii, PSI, etc., inclusiv dotare cu mijloace de prima interventie.</p> <p>4. Beneficiarul are obligatia de a preda amplasamentul liber de sarcini.</p>					

ORDINUL ARHITECTILOR
DIN ROMANIA
9103
Anda Daniea
MUNTEAN
Arhitect cu drept de semnătură

* MUNTEANU GH. DOINA FLORICA *
ROMANIA M.L.R.A.T.
NR. 1303
B1, D1, E, F
ARHITECT VERIFICATOR PROIECTE

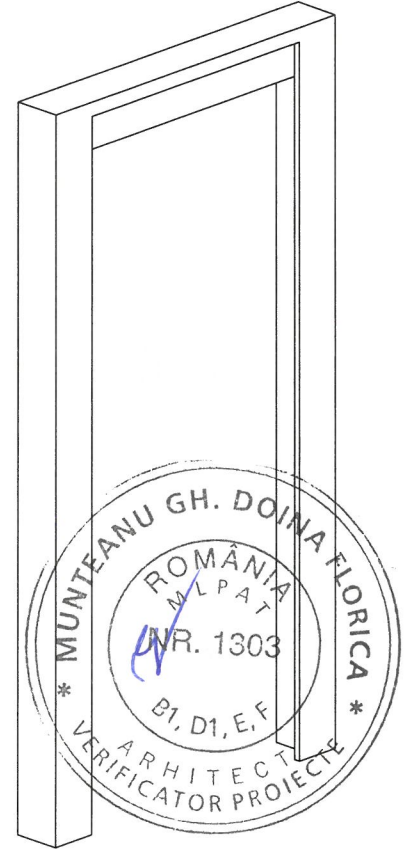
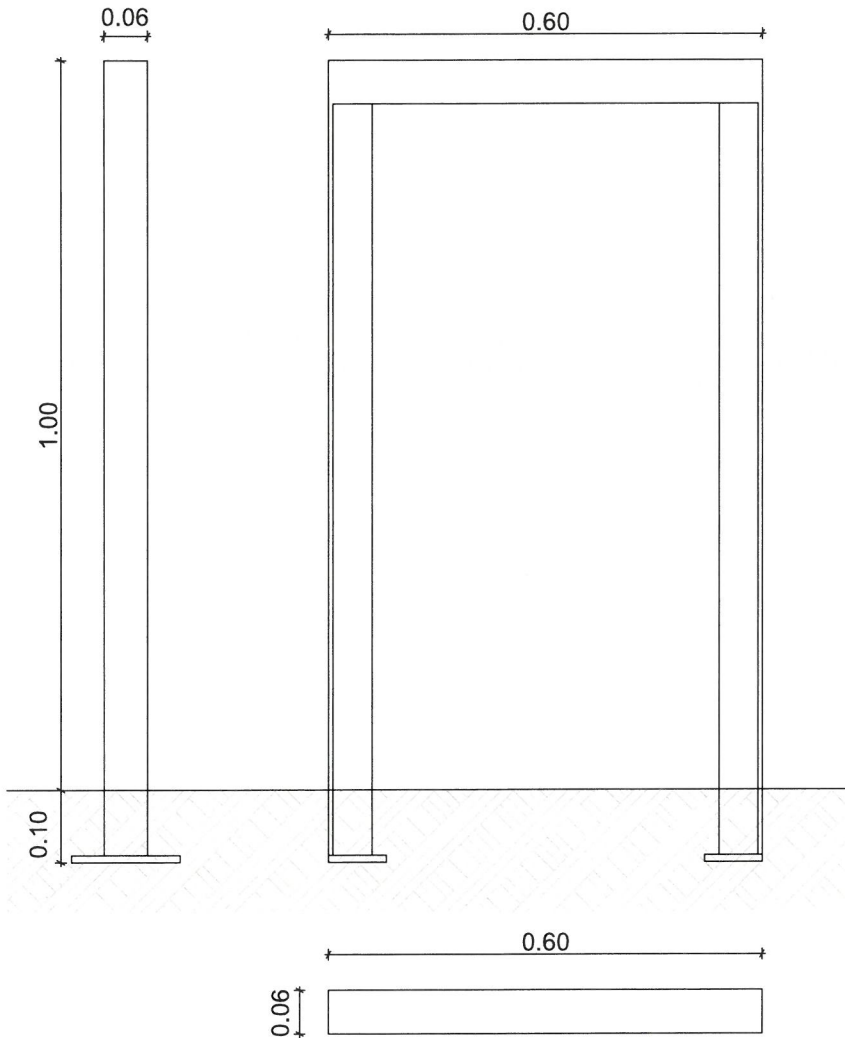

Nota:

1. In cazul constatarii unor neconcordanțe se va anunța imediat proiectantul
2. Inainte de inceperea lucrarilor, se vor obtine toate avizele si acordurile legale, iar in executie se vor respecta prevederile din acestea.
3. Se vor lua toate masurile privind normele si normativele de protectie a muncii, PSI, etc., inclusiv dotare cu mijloace de prima interventie.
4. Beneficiarul are obligatia de a preda amplasamentul liber de sarcini.

CALITATE	NUME	SEMANTURA	CERINTA	REFERAT / EXPERTIZA NR.	DATA
EXPERT					
VERIFICATOR					
 tel: +40 770 819 297 e-mail: office@arampp.ro site web: www.arampp.ro				Beneficiar:	Nr. proiect:
				ORASUL SANNICOLAU MARE	A.04/2025
SPECIFICATIE	NUME	SEMANTURA	Scara:	Format:	Faza:
SEF PROIECT	Arh. MUNTEAN Anda		1:10	A4	D.T.A.C., P.Th, CS+DDE
PROIECTAT	Arh. MUNTEAN Anda		Data:		
DESENAT	Urb. GOGEAN Elena		IUNIE 2025	Titlu plansa: DETALIU RASTEL PENTRU BICICLETE	Plansa nr.: A.14

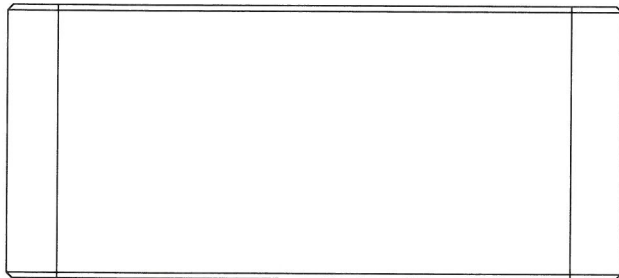

0.39

0.85

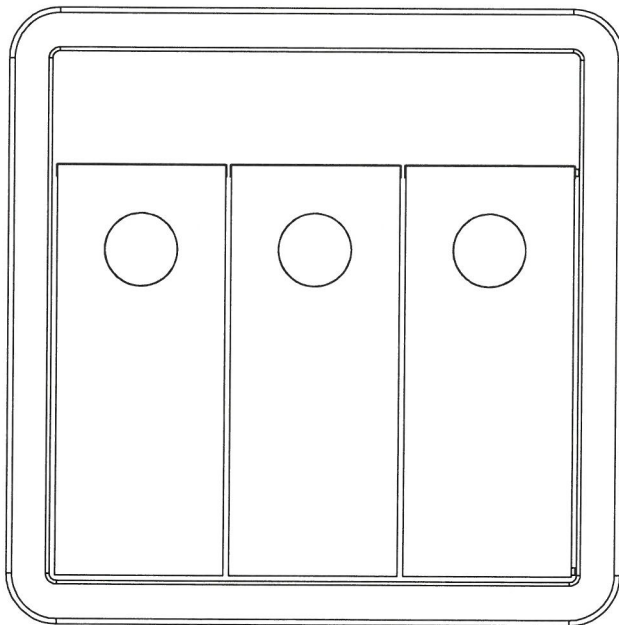

0.85

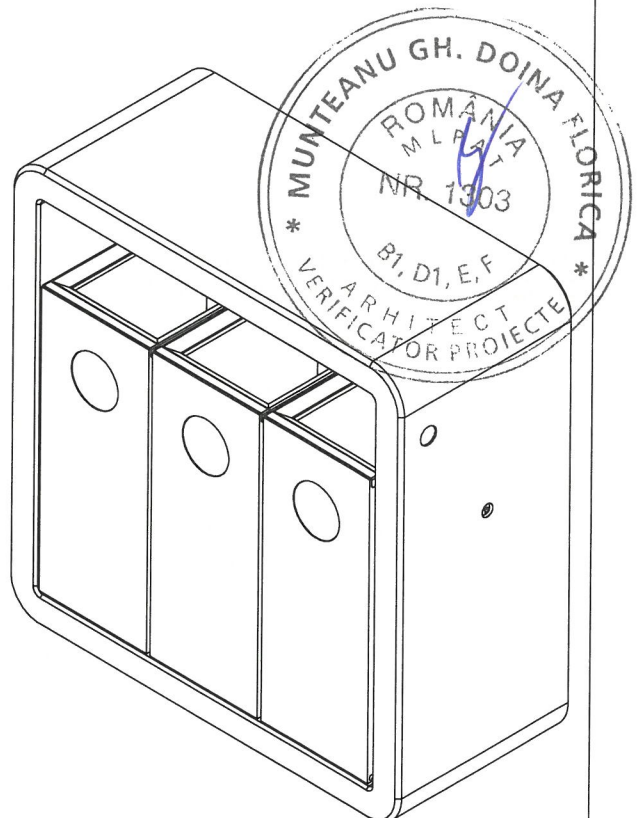

Nota:

1. In cazul constatarii unor neconcordante se va anunta imediat proiectantul
2. Inainte de inceperea lucrarilor, se vor obtine toate avizele si acordurile legale, iar in executie se vor respecta prevederile din acestea.
3. Se vor lua toate masurile privind normele si normativele de protectie a muncii, PSI, etc., inclusiv dotare cu mijloace de prima interventie.
4. Beneficiarul are obligatia de a preda amplasamentul liber de sarcini.

CALITATE	NUME	SEMANTURA	CERINTA	REFERAT / EXPERTIZA NR.	DATA
EXPERT					
VERIFICATOR					
 tel: +40 770 819 297 e-mail: office@arampp.ro site web: www.arampp.ro				Beneficiar:	Nr. proiect:
				ORASUL SANNICOLAU MARE	A.04/2025
SPECIFICATIE	NUME	SEMNTATURA	Scara:	Format:	Faza:
SEF PROIECT	Arh. MUNTEAN Anda		1:10	A4	D.T.A.C., P.Th, CS+DDE
PROIECTAT	Arh. MUNTEAN Anda		Data:		
DESENAT	Urb. GOGEAN Elena		IUNIE 2025		Plansa nr.: A.15
				Titlu proiect: REABILITARE ZONA CENTRALA ORAS SANNICOLAU MARE - ZONA A	
				Adresa: Jud. Timis, Sannicolau Mare	
				Titlu plansa: DETALIU COS DE GUNOI - COLECTARE SELECTIVA	

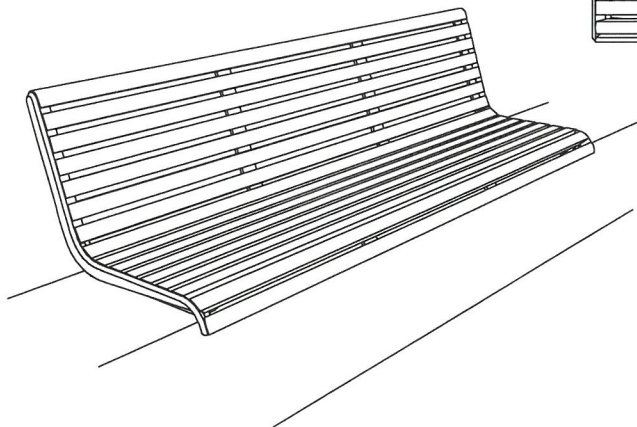
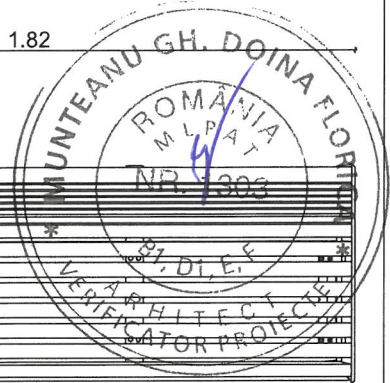
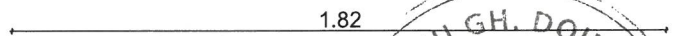
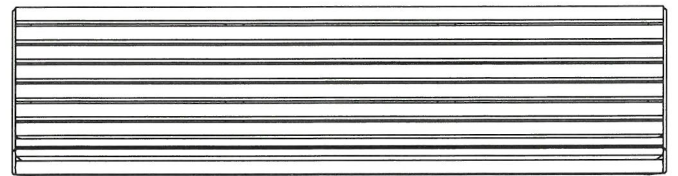
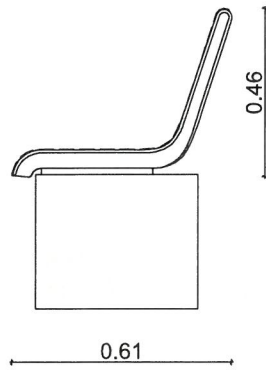

Nota:

1. In cazul constatarii unor neconcordanțe se va anunța imediat proiectantul
2. Inainte de inceperea lucrarilor, se vor obtine toate avizele si acordurile legale, iar in executie se vor respecta prevederile din acestea.
3. Se vor lua toate masurile privind normele si normativele de protectie a muncii, PSI, etc., inclusiv dotare cu mijloace de prima interventie.
4. Beneficiarul are obligatia de a preda amplasamentul liber de sarcini.

CALITATE	NUME	SEMANTURA	CERINTA	REFERAT / EXPERTIZA NR.	DATA
EXPERT					
VERIFICATOR					
 tel: +40 770 819 297 e-mail: office@arampp.ro site web: www.arampp.ro				Beneficiar:	Nr. proiect:
				ORASUL SANNICOLAU MARE	A.04/2025
SPECIFICATIE	NUME	SEMANTURA	Scara:	Format:	Faza:
SEF PROIECT	Arh. MUNTEAN Anda		1:20	A4	D.T.A.C., P.Th, CS+DDE
PROIECTAT	Arh. MUNTEAN Anda		Data:	Adresa: Jud. Timis, Sannicolau Mare	
DESEANAT	Urb. GOGEAN Elena		IUNIE 2025	Titlu plansa: DETALIU BANCA MODEL 1	Plansa nr.: A.16

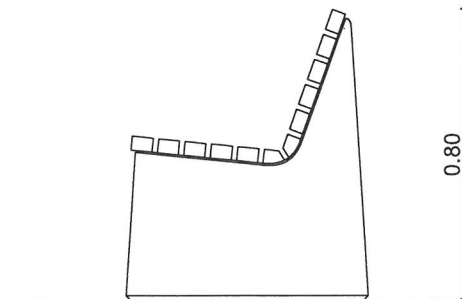

0.67

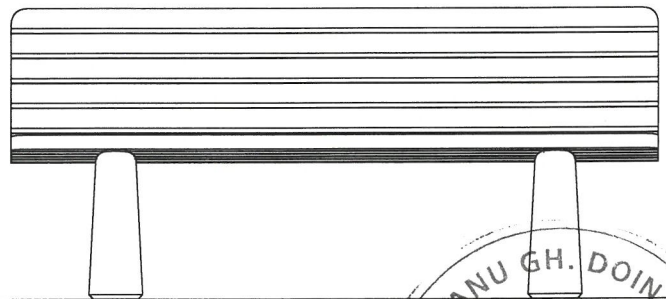

1.80

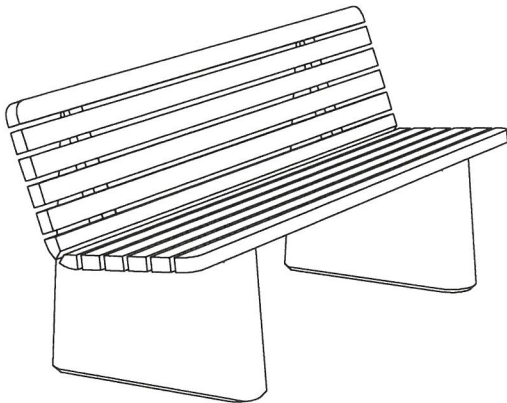

0.59

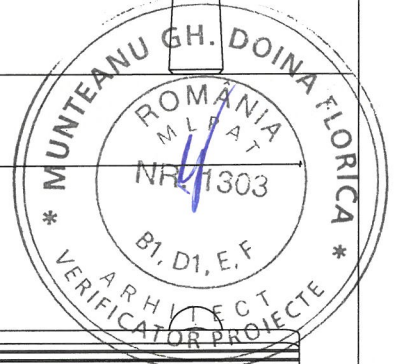
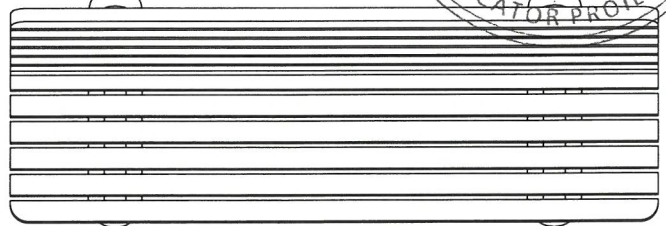

Nota:

1. In cazul constatarii unor neconcordanțe se va anunța imediat proiectantul
2. Înainte de începerea lucrărilor, se vor obține toate avizele și acordurile legale, iar în execuție se vor respecta prevederile din acestea.
3. Se vor lua toate măsurile privind normele și normativele de protecție a muncii, PSI, etc., inclusiv dotare cu mijloace de primă intervenție.
4. Beneficiarul are obligația de a preda amplasamentul liber de sarcini.

CALITATE	NUME	SEMANTURA	CERINTA	REFERAT / EXPERTIZA NR.	DATA
EXPERT					
VERIFICATOR					
 tel: +40 770 819 297 e-mail: office@arampp.ro site web: www.arampp.ro				Beneficiar:	Nr. proiect:
				ORASUL SANNICOLAU MARE	A.04/2025
SPECIFICATIE	NUME	SEMANTURA	Scara:	Titlu proiect: REABILITARE ZONA CENTRALA ORAS SANNICOLAU MARE - ZONA A	Faza: D.T.A.C., P.Th, CS+DDE
SEF PROIECT	Arh. MUNTEAN Anda		1:20		
PROIECTAT	Arh. MUNTEAN Anda		Data:	Adresa: Jud. Timis, Sannicolau Mare	Plansa nr.: A.17
DESEANAT	Urb. GOGEAN Elena		IUNIE 2025		
				Titlu plansa: DETALIU BANCA MODEL 2	

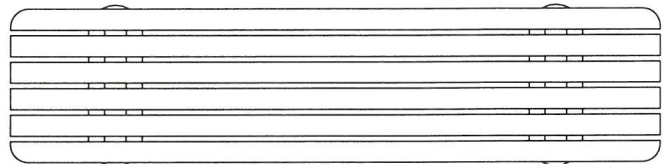
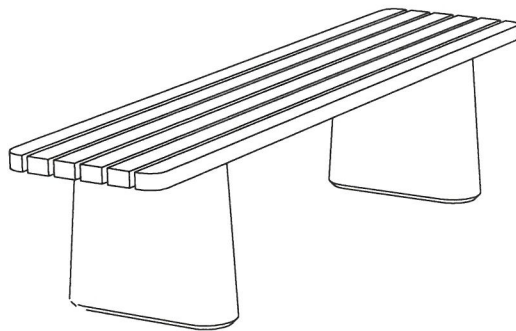
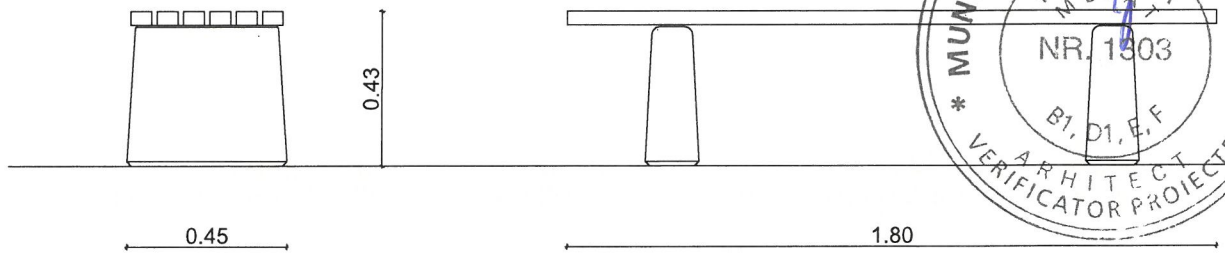

Nota:

1. In cazul constatarii unor neconcordanțe se va anunța imediat proiectantul
2. Inainte de inceperea lucrarilor, se vor obtine toate avizele si acordurile legale, iar in executie se vor respecta prevederile din acestea.
3. Se vor lua toate masurile privind normele si normativele de protectie a muncii, PSI, etc., inclusiv dotare cu mijloace de prima interventie.
4. Beneficiarul are obligatia de a preda amplasamentul liber de sarcini.

CALITATE	NUME	SEMANTURA	CERINTA	REFERAT / EXPERTIZA NR.	DATA
EXPERT					
VERIFICATOR					
 tel: +40 770 819 297 e-mail: office@arampp.ro site web: www.arampp.ro				Beneficiar:	Nr. proiect:
				ORASUL SANNICOLAU MARE	A.04/2025
				Titlu proiect: REABILITARE ZONA CENTRALA ORAS SANNICOLAU MARE - ZONA A	Faza: D.T.A.C., P.Th, CS+DDE
SPECIFICATIE	NUME	SEMANTURA	Scara:	Format:	
SEF PROIECT	Arh. MUNTEAN Anda		1:20	A4	
PROIECTAT	Arh. MUNTEAN Anda		Data:		
DESEANAT	Urb. GOGEAN Elena		IUNIE 2025	Titlu plansa: DETALIU BANCA MODEL 3	Plansa nr.: A.18

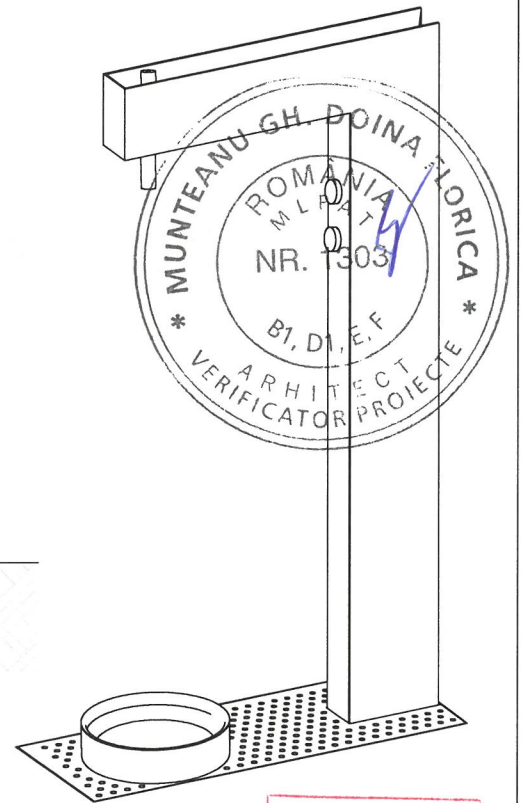
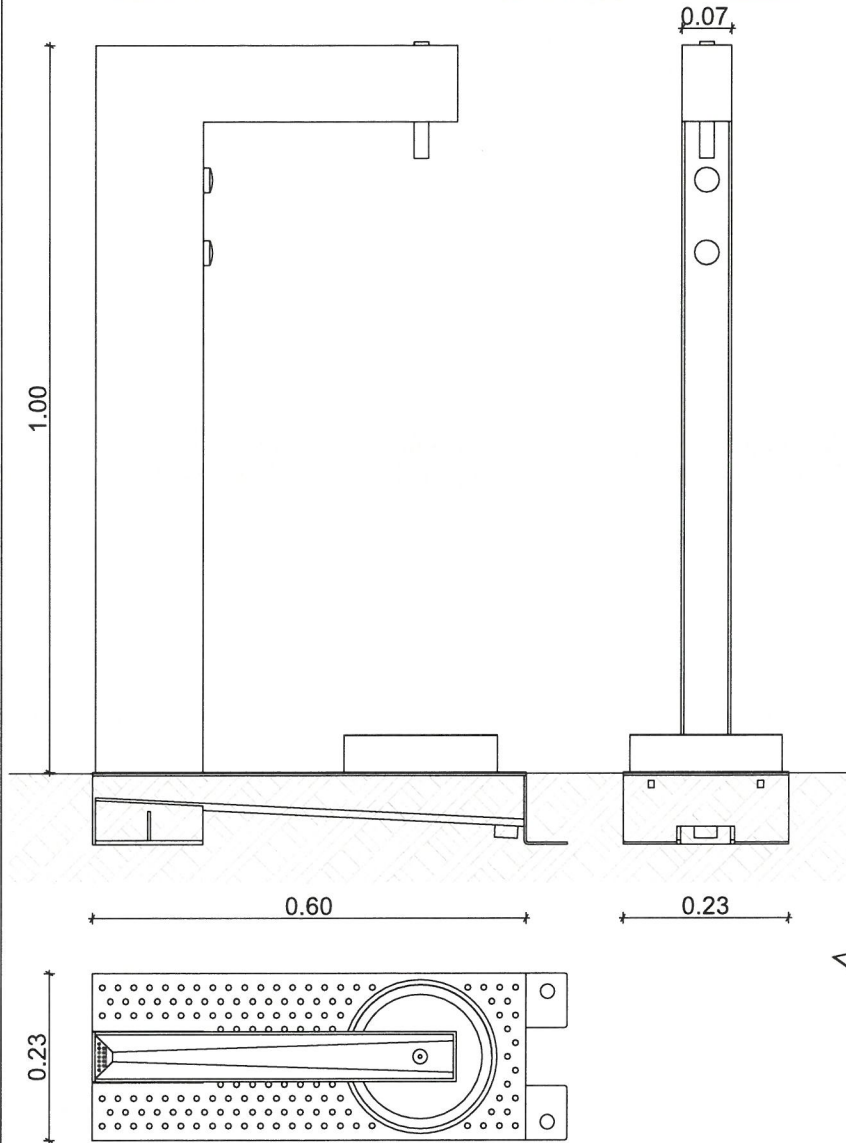
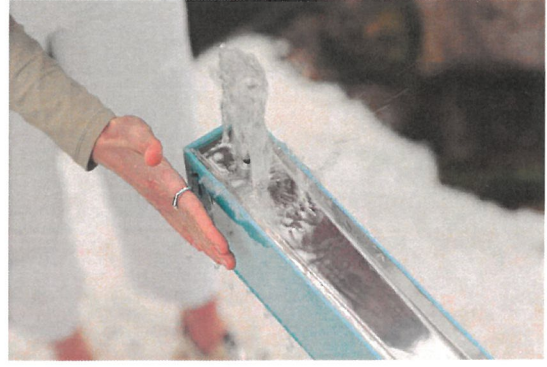

Nota:

1. In cazul constatarii unor neconcordanțe se va anunța imediat proiectantul
2. Inainte de inceperea lucrarilor, se vor obtine toate avizele si acordurile legale, iar in executie se vor respecta prevederile din acestea.
3. Se vor lua toate masurile privind normele si normativele de protectie a muncii, PSI, etc., inclusiv dotare cu mijloace de prima interventie.
4. Beneficiarul are obligatia de a preda amplasamentul liber de sarcini.

CALITATE	NUME	SEMANTURA	CERINTA	REFERAT / EXPERTIZA NR.	DATA
EXPERT					
VERIFICATOR					
 tel: +40 770 819 297 e-mail: office@arampp.ro site web: www.arampp.ro				Beneficiar: ORASUL SANNICOLAU MARE Nr. proiect: A.04/2025	
SPECIFICATIE	NUME	SEMANTURA	Scara:	Format:	Faza:
SEF PROIECT	Arh. MUNTEAN Anda		1:10	A4	D.T.A.C., P.Th, CS+DDE
PROIECTAT	Arh. MUNTEAN Anda		Data:		Plansa nr.:
DESENAT	Urb. GOGEAN Elena		JUNIE 2025	Titlu plansa: DETALIU CISMEA	A.19



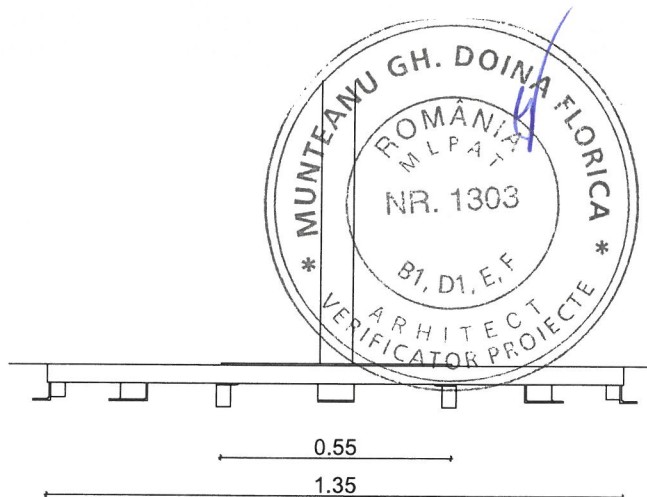
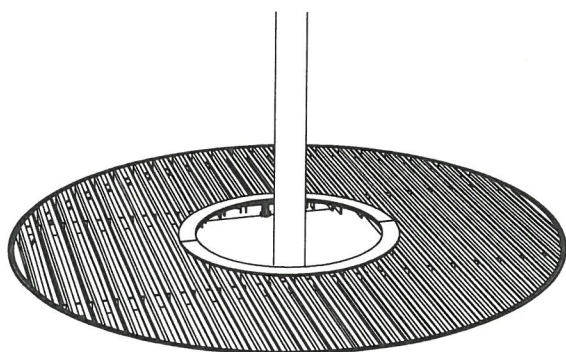
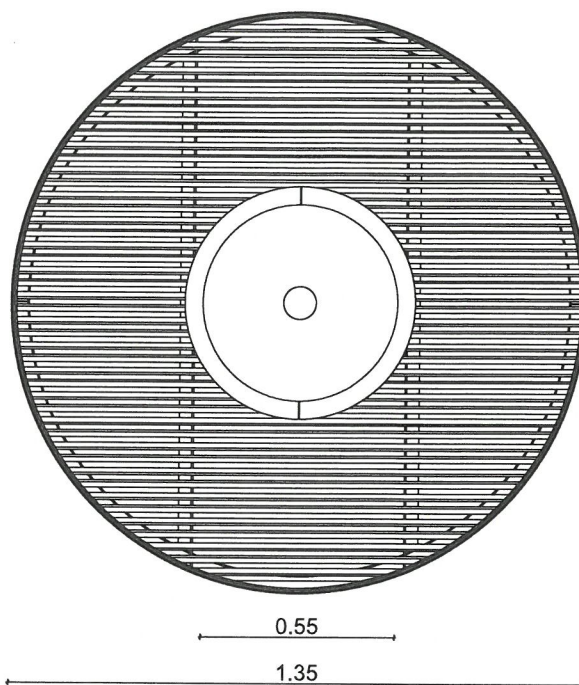

Nota:

1. In cazul constatarii unor neconcordante se va anunta imediat proiectantul
2. Inainte de inceperea lucrarilor, se vor obtine toate avizele si acordurile legale, iar in executie se vor respecta prevederile din acestea.
3. Se vor lua toate masurile privind normele si normativele de protectie a muncii, PSI, etc., inclusiv dotare cu mijloace de prima interventie.
4. Beneficiarul are obligatia de a preda amplasamentul liber de sarcini.



CALITATE	NUME	SEMANTURA	CERINTA	REFERAT / EXPERTIZA NR.	DATA
EXPERT					
VERIFICATOR					
			tel: +40 770 819 297 e-mail: office@arampp.ro site web: www.arampp.ro		Beneficiar: ORASUL SANNICOLAU MARE Nr. proiect: A.04/2025
SPECIFICATIE	NUME	SEMNTATURA	Scara:	Format:	Faza:
SEF PROIECT	Arh. MUNTEAN Anda		1:20	A4	D.T.A.C., P.Th, CS+DDE
PROIECTAT	Arh. MUNTEAN Anda		Data:		
DESENAT	Urb. GOGEAN Elena		IUNIE 2025		Planșa nr.: A.20
Titlu proiect: REABILITARE ZONA CENTRALA ORAS SANNICOLAU MARE - ZONA A Adresa: Jud. Timis, Sannicolau Mare Titlu plansa: DETALIU GRATAR DE PROTECTIE ARBORI					

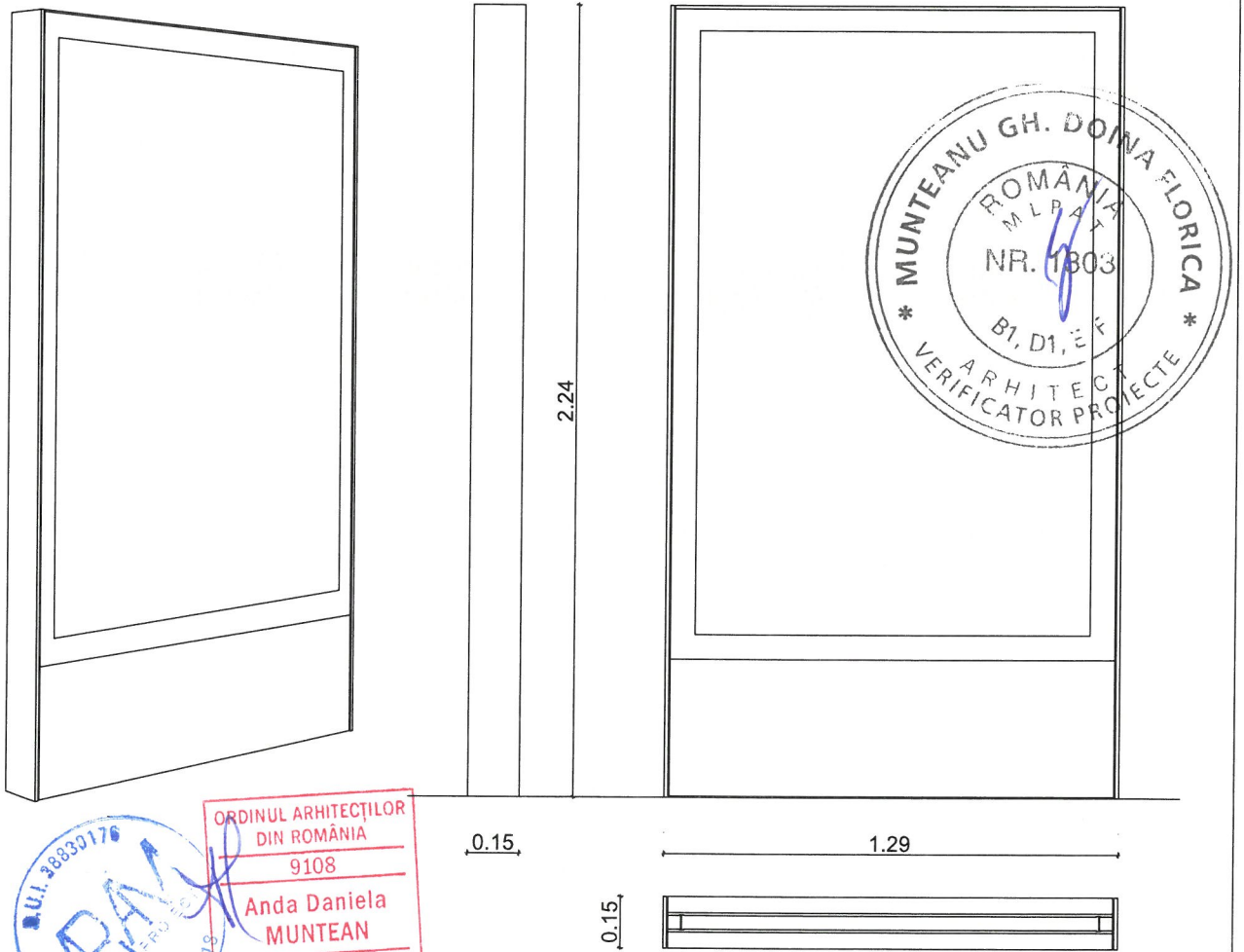

ORDINUL ARHITECȚILOR
DIN ROMÂNIA
9108
Anda Daniela
MUNTEAN
Arhitect cu drept de semnătură

Nota:

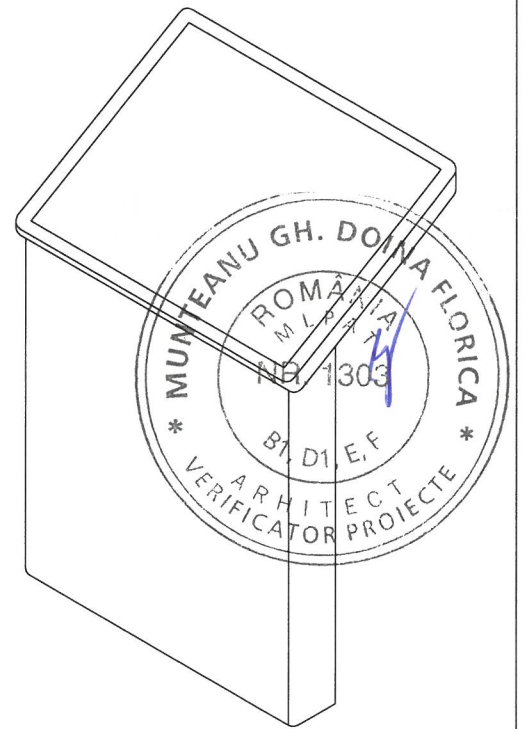
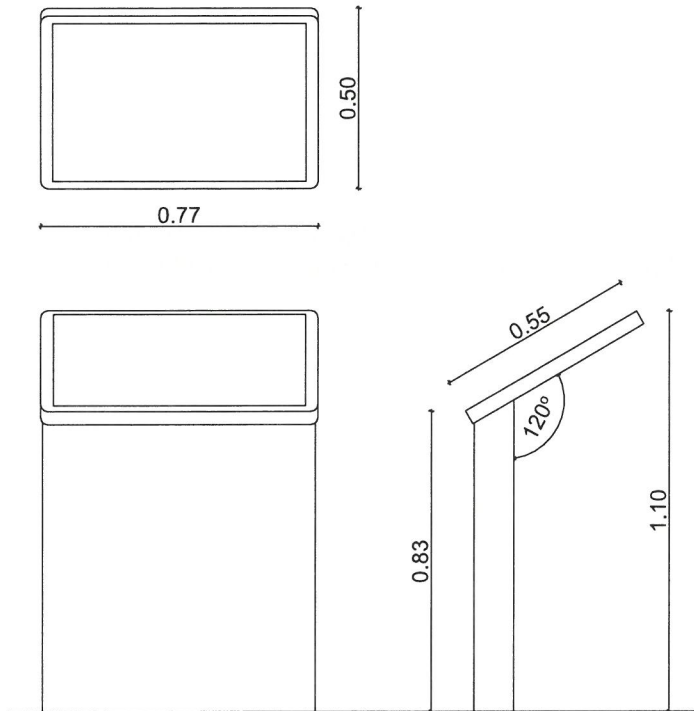
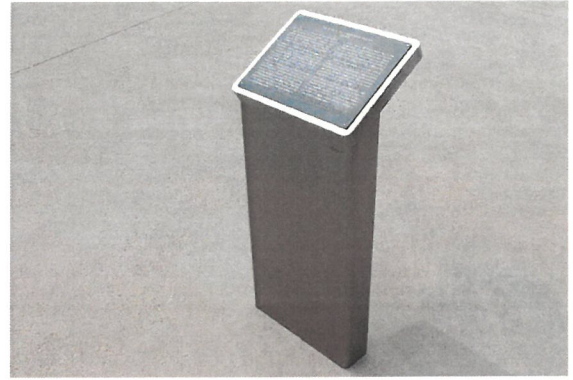

1. In cazul constatarii unor neconcordante se va anunta imediat proiectantul
2. Inainte de inceperea lucrarilor, se vor obtine toate avizele si acordurile legale, iar in executie se vor respecta prevederile din acestea.
3. Se vor lua toate masurile privind normele si normativele de protectie a muncii, PSI, etc., inclusiv dotare cu mijloace de prima interventie.
4. Beneficiarul are obligatia de a preda amplasamentul liber de sarcini.

CALITATE	NUME	SEMANTURA	CERINTA	REFERAT / EXPERTIZA NR.	DATA
EXPERT					
VERIFICATOR					
 tel: +40 770 819 297 e-mail: office@arampp.ro site web: www.arampp.ro				Beneficiar:	Nr. proiect:
				ORASUL SANNICOLAU MARE	A.04/2025
SPECIFICATIE	NUME	SEMNTATURA	Scara:	Format:	Faza:
SEF PROIECT	Arh. MUNTEAN Anda		1:20	A4	D.T.A.C., P.Th, CS+DDE
PROIECTAT	Arh. MUNTEAN Anda		Data:		Planșa nr.:
DESENAT	Urb. GOGEAN Elena		IUNIE 2025	Titlu plansa: DETALIU PANOU DE PUBLICITATE	A.21

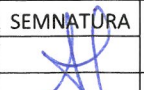

Nota:

1. In cazul constatarii unor neconcordanțe se va anunța imediat proiectantul
2. Înainte de începerea lucrărilor, se vor obține toate avizele și acordurile legale, iar în execuție se vor respecta prevederile din acestea.
3. Se vor lua toate măsurile privind normele și normativele de protecție a muncii, PSI, etc., inclusiv dotare cu mijloace de primă intervenție.
4. Beneficiarul are obligația de a preda amplasamentul liber de sarcini.

CALITATE	NUME	SEMANTURA	CERINTA	REFERAT / EXPERTIZA NR.	DATA
EXPERT					
VERIFICATOR					
 tel: +40 770 819 297 e-mail: office@arampp.ro site web: www.arampp.ro				Beneficiar: ORASUL SANNICOLAU MARE	Nr. proiect: A.04/2025
SPECIFICATIE	NUME	SEMANTURA	Scara: 1:20, 1:5.79	Format: A4	Faza: D.T.A.C., P.Th, CS+DDE
SEF PROIECT	Arh. MUNTEAN Anda				
PROIECTAT	Arh. MUNTEAN Anda		Data: IUNIE 2025		
DESESTAT	Urb. GOGEAN Elena			Titlu plansa: DETALIU PANOU DE INFORMARE	Plansa nr.: A.22

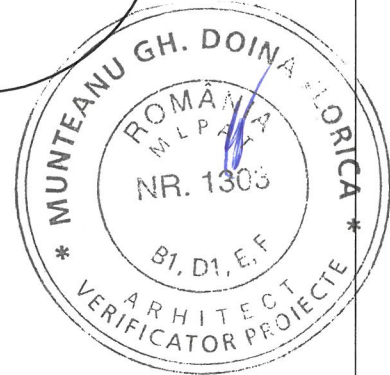
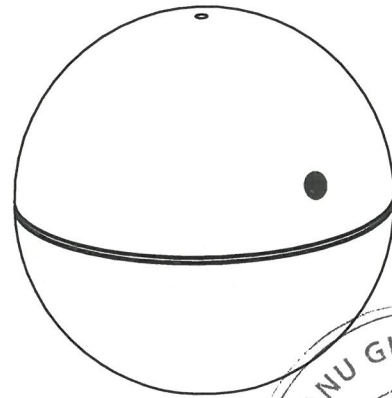
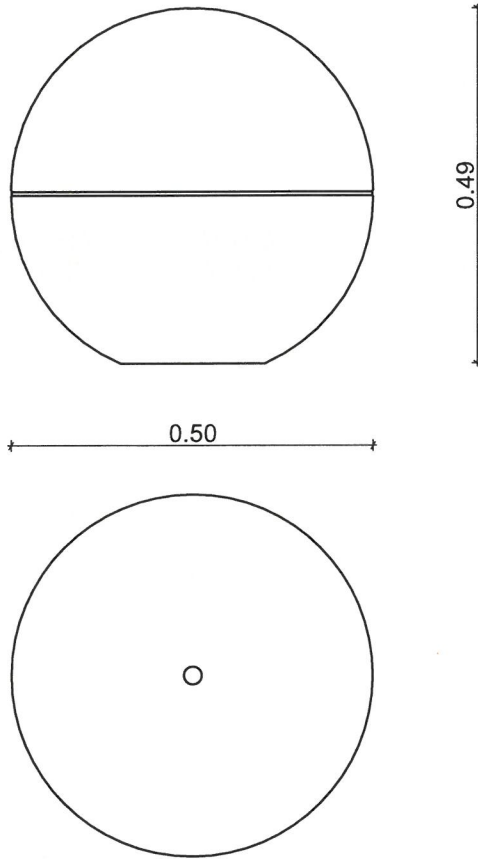

Nota:

1. In cazul constatarii unor neconcordanțe se va anunța imediat proiectantul
2. Înainte de începerea lucrărilor, se vor obține toate avizele și acordurile legale, iar în execuție se vor respecta prevederile din acestea.
3. Se vor lua toate măsurile privind normele și normativele de protecție a muncii, PSI, etc., inclusiv dotare cu mijloace de primă intervenție.
4. Beneficiarul are obligația de a preda amplasamentul liber de sarcini.

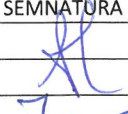
CALITATE	NUME	SEMANTURA	CERINTA	REFERAT / EXPERTIZA NR.	DATA
EXPERT					
VERIFICATOR					
 tel: +40 770 819 297 e-mail: office@arampp.ro site web: www.arampp.ro				Beneficiar: ORASUL SANNICOLAU MARE	Nr. proiect: A.04/2025
SPECIFICATIE	NUME	SEMANTURA	Scara:	Format:	Faza: D.T.A.C., P.Th, CS+DDE
SEF PROIECT	Arh. MUNTEAN Anda		1:10	A4	
PROIECTAT	Arh. MUNTEAN Anda		Data:	Titlu proiect: REABILITARE ZONA CENTRALA ORAS SANNICOLAU MARE - ZONA A Adresa: Jud. Timis, Sannicolau Mare Titlu plansa: DETALIU BOLARD PENTRU RESTRICTIONAREA ACCESULUI AUTO	
DESENAT	Urb. GOGEAN Elena		IUNIE 2025		