

- LIMITA ZONA A (centrala/ pietonala)
- LIMITA ZONA B (circulatie auto)
- zona organizare santier - 71.46 m<sup>2</sup>
- dotari social-sanitare container tip birou si toaleta ecologice
- pichet psi
- zona depozitare materiale de constructii
- platforma deseuri - colectare selectiva
- baraca de scule

**ARIE ZONA B (circulatie auto): 32 528 mp**

Interventiile propuse nu afecteaza indicii urbanistici POT, CUT.

- Nota:**
1. In cazul constatarii unor neconcordante se va anunta imediat proiectantul
  2. Inainte de inceperea lucrarilor, se vor obtine toate avizele si acordurile legale, iar in executie se vor respecta prevederile din acestea.
  3. Se vor lua toate masurile privind normele si normativele de protectie a muncii, PSI, etc., inclusiv dotare cu mijloace de prima interventie.
  4. Beneficiarul are obligatia de a preda amplasamentul liber de sarcini.

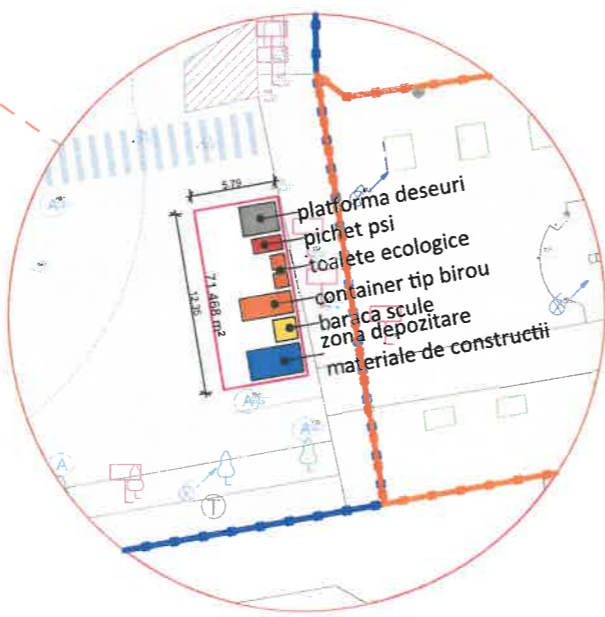

ORDINUL ARHITECTILOR  
DIN ROMANIA  
9108  
**Anda Daniela MUNTEAN**  
Arhitect cu drept de semnatura

CALITATE	NUME	SEMANTURA	CERINTA	REFERAT / EXPERTIZA NR.	DATA
EXPERT					
VERIFICATOR					
			tel: +40 770 819 297 e-mail: office@arampp.ro site web: www.arampp.ro	<b>Beneficiar:</b> ORASUL SANNICOLAU MARE	Nr. proiect: B.04/2025
SPECIFICATIE	NUME	SEMANTURA	Scara:	<b>Titlu proiect:</b> REABILITARE ZONA CENTRALA ORAS SANNICOLAU MARE - ZONA B  <b>Adresa:</b> Jud. Timis, Sannicolau Mare	Faza: D.T.A.C., P.Th, CS+DDE
SEF PROIECT	Arh. MUNTEAN Anda		1:2000		
PROIECTAT	Arh. MUNTEAN Anda		A3		
DESENAT	Urb. GOGEAN Elena		Data:	<b>Titlu plansa:</b> PLAN DE ORGANIZARE A EXECUTIEI LUCRARILOR	Plansa nr.: A.01
				IUNIE 2025	

**ARIE ZONA B (circulatie auto): 32 528 mp**

Interventiile propuse nu afecteaza indicii urbanistici POT, CUT.

-  - LIMITA DE INTERVENTIE ZONA A (centrala/ pietonala)
-  - LIMITA DE INTERVENTIE ZONA B (circulatie auto)

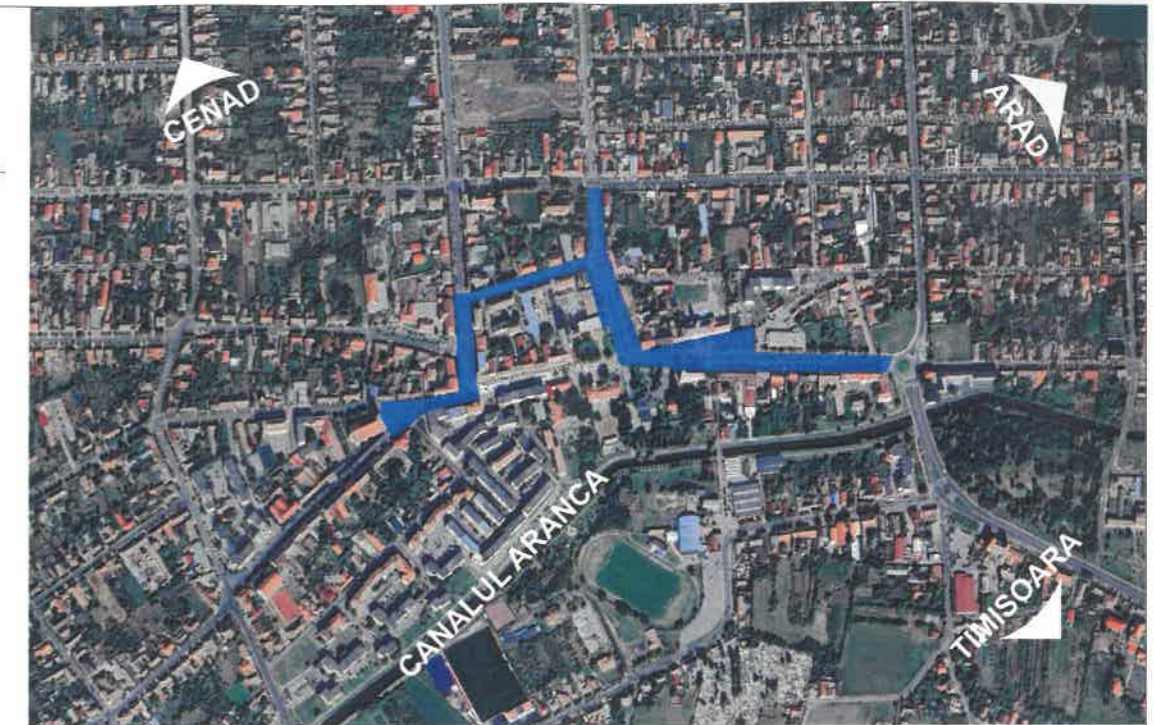

PLAN DE INCADRARE IN ZONA SC. 1:10000

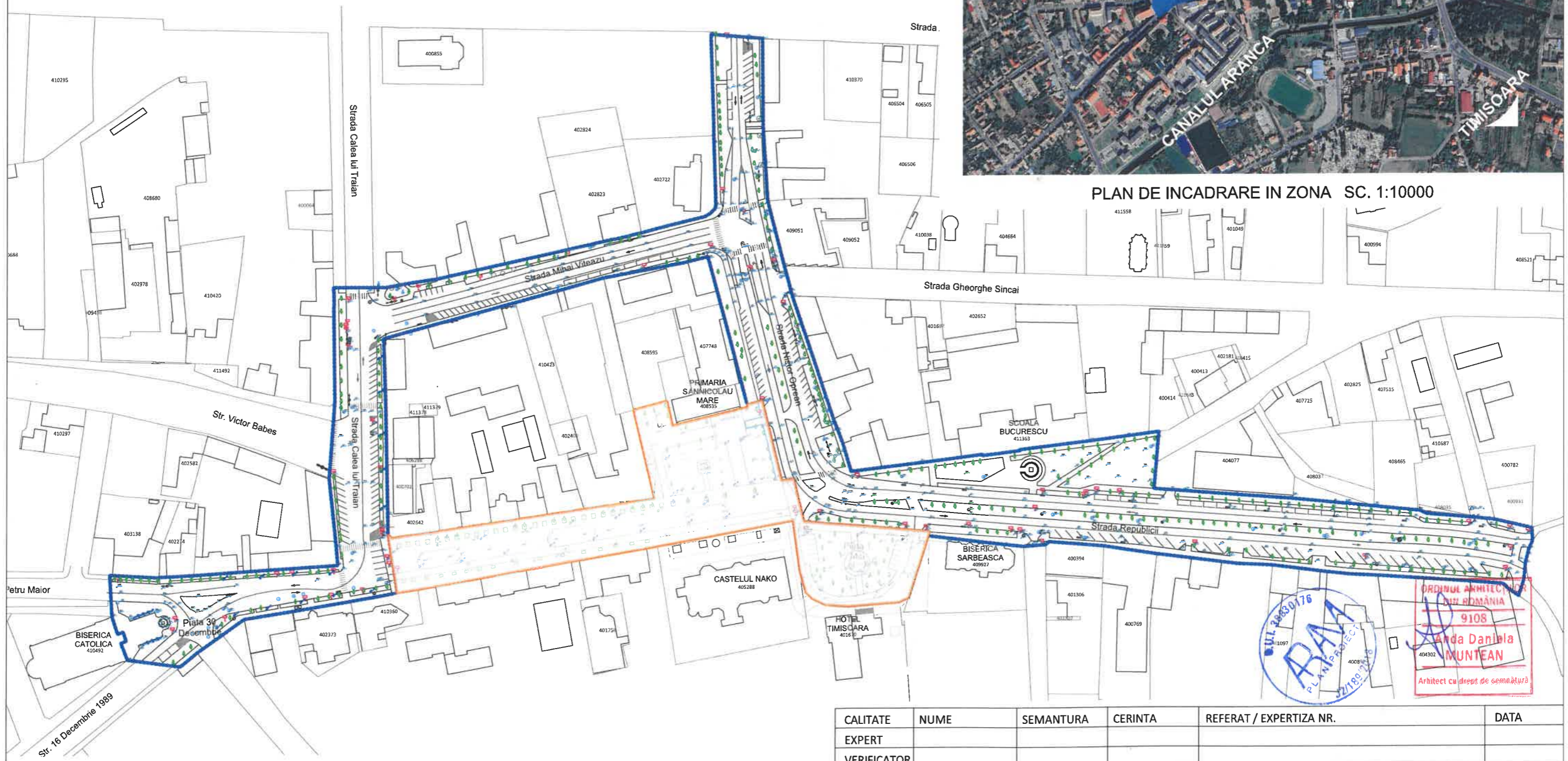

PLAN DE SITUATIE EXISTENT SC. 1:2000

- Nota:**
1. In cazul constatarii unor neconcordante se va anunta imediat proiectantul
  2. Inainte de inceperea lucrarilor, se vor obtine toate avizele si acordurile legale, iar in executie se vor respecta prevederile din acestea.
  3. Se vor lua toate masurile privind normele si normativele de protectie a muncii, PSI, etc., inclusiv dotare cu mijloace de prima interventie.
  4. Beneficiarul are obligatia de a preda amplasamentul liber de sarcini.

CALITATE	NUME	SEMANATURA	CERINTA	REFERAT / EXPERTIZA NR.	DATA
EXPERT					
VERIFICATOR					
				Beneficiar:	Nr. proiect:
				ORASUL SANNICOLAU MARE	B.04/2025
				Titlu proiect: REABILITARE ZONA CENTRALA ORAS SANNICOLAU MARE - ZONA B	Faza: D.T.A.C., P.Th, CS+DDE
				Adresa: Jud. Timis, Sannicolau Mare	
				Titlu plansa: PLAN DE INCADRARE IN ZONA SI PLAN DE SITUATIE EXISTENT	Plansa nr.: A.02
SPECIFICATIE	NUME	SEMANATURA	Scara: 1:2000	Format: A3	
SEF PROIECT	Arh. MUNTEAN Anda				
PROIECTAT	Arh. MUNTEAN Anda		Data: Iunie 2025		
DESENAT	Urb. GOGEAN Elena				

tel: +40 770 819 297  
 e-mail: office@arampp.ro  
 site web: www.arampp.ro

**ARIE ZONA B (circulatie auto): 32 528 mp**

Interventiile propuse nu afecteaza indicii urbanistici POT, CUT.

-  - LIMITA DE INTERVENTIE ZONA A (centrala/ pietonala)
-  - LIMITA DE INTERVENTIE ZONA B (circulatie auto)

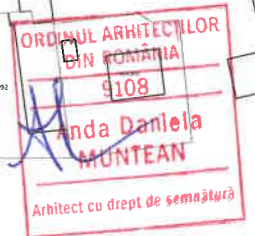
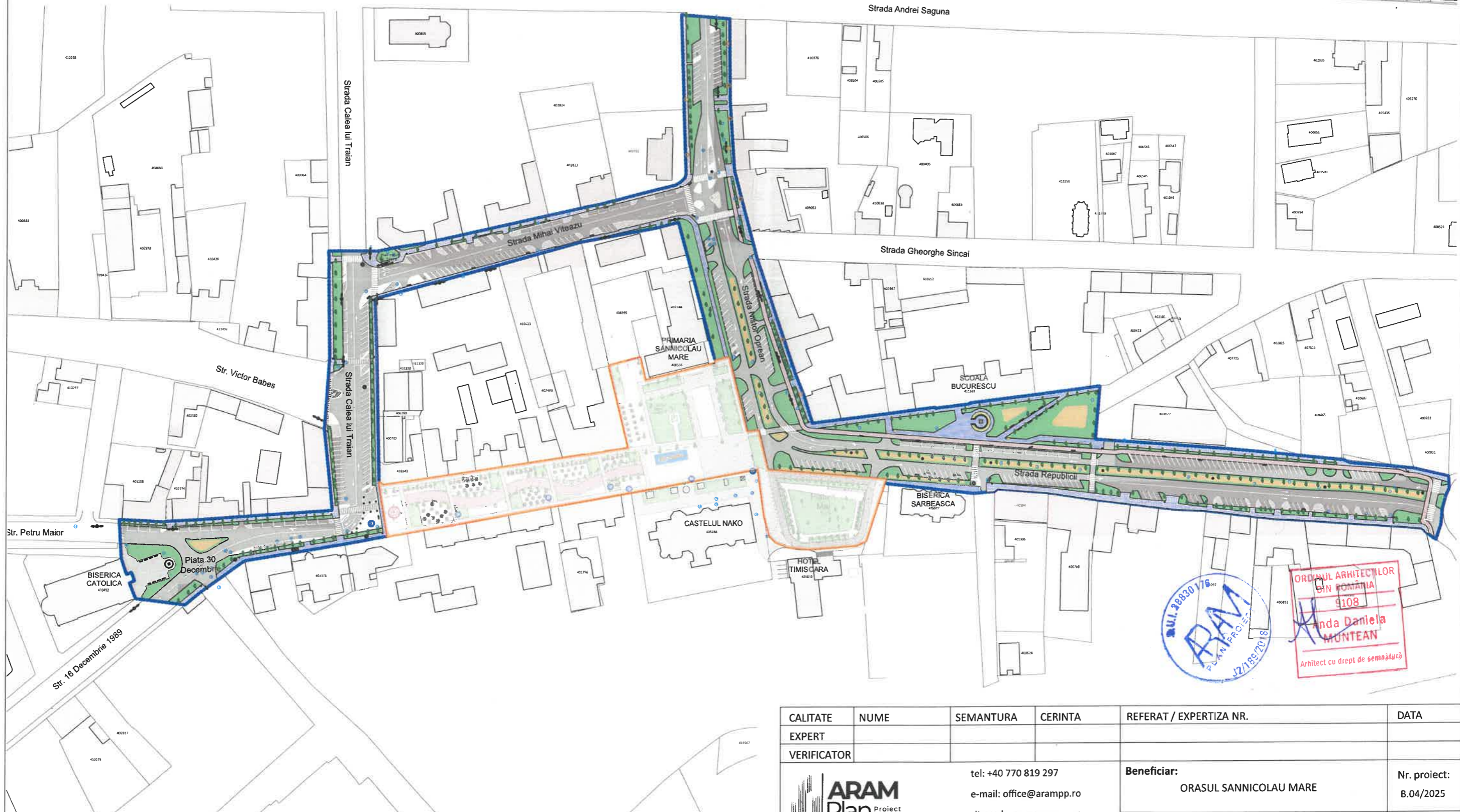

- Nota:**
1. In cazul constatarii unor neconcordanțe se va anunța imediat proiectantul
  2. Inainte de inceperea lucrarilor, se vor obtine toate avizele si acordurile legale, iar in executie se vor respecta prevederile din acestea.
  3. Se vor lua toate masurile privind normele si normativele de protectie a muncii, PSI, etc., inclusiv dotare cu mijloace de prima interventie.
  4. Beneficiarul are obligatia de a preda amplasamentul liber de sarcini.

CALITATE	NUME	SEMANTURA	CERINTA	REFERAT / EXPERTIZA NR.	DATA
EXPERT					
VERIFICATOR					
			tel: +40 770 819 297 e-mail: office@arampp.ro site web: www.arampp.ro		<b>Beneficiar:</b> ORASUL SANNICOLAU MARE
SPECIFICATIE			Scara: 1:2000	Format: A3	Nr. proiect: B.04/2025
SEF PROIECT	Arh. MUNTEAN Anda				Faza: D.T.A.C., P.Th, CS+DDE
PROIECTAT	Arh. MUNTEAN Anda		Data:		Titlu plansa: PLAN DE SITUATIE PROPUS Plansa nr.: A.03
DESENAT	Urb. GOGEAN Elena		IUNIE 2025		











- LEGENDA:**
- LIMITA ZONA B (circulație auto)
  - ZONA AȘEZĂRII
  - ZONA AȘEZĂRII A CU TRANDAFIRI
  - CAROSABIL
  - PISTA PENTRU BICICLETE
  - PASAJ PE TROTUAR
  - TROTUAR
  - BORDUR
  - ARBORI EXISTENȚI
  - ARBORI PROPUSI ȘINE PLANTARE
  - REȚEA GAZ
  - REȚEA AP
  - STĂP METALIC
  - STĂP PANDAR
  - STĂP ELECTRIC
  - ÎNDOINT
  - CANAL
  - CANAL VIZITARE TELEFON
  - BURNĂ
  - BURNĂ ORNAMENTALĂ ELECTRIC PE SOL
  - PĂRUCHE PENTRU PERSOANE CU HANDICAP
  - BORDUR
  - PANOUL DE ÎNFORMARE
  - PASTEL DE BICICLETE
  - COLECTARE SELECȚIVĂ DEȘEURI
  - STATUE ORNAMENTALE
  - STATUE
  - JARDINIERIA FLORI

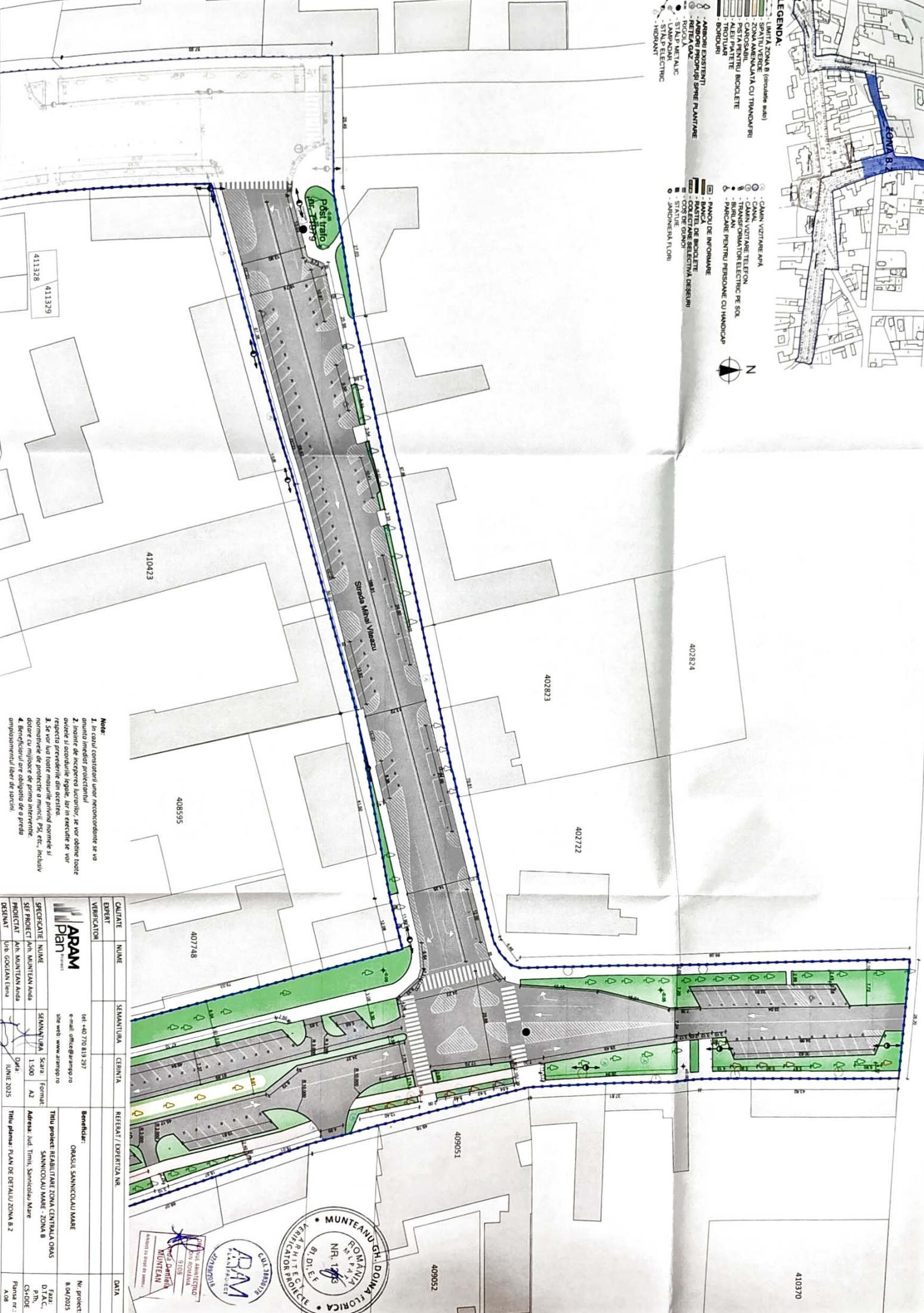

**Notă:**

1. În cazul constatării unor neconcordanțe se va acționa imediat protecția civilă
2. Înainte de începerea lucrărilor, se vor obține toate avizele și acordurile necesare, iar în executie se vor respecta prevederile din actele normative în vigoare.
3. Se vor lua toate măsurile necesare pentru asigurarea normativelor de protecția mediului înconjurător.
4. Beneficiarii vor obliga de o pondă amplasamentul liber de servicii.

CAUȚATE	NUME	SEMĂNTURĂ	CERINȚA	REFERAT / EXPERTIZĂ NR.	DATA
VERIFICATOR					
<p><b>ARAM</b> Plan www.aram.ro tel: +40 770 819 297 e-mail: office@aram.ro site web: www.aram.ro</p>					
SPECIFICATIE	NUME	SEMĂNTURĂ	SCALA	FORMAT	
SEF PROIECT	ING. MUNTAN ANDA		1:500	A2	
PROIECTANT	ING. MUNTAN ANDA				
DEȘENAT	ING. GOCLEAN ELENA				
<p><b>Beneficiar:</b> ORAȘUL SĂNICOLĂU MARE  <b>Titlu proiect:</b> REABILITARE ZONA CENTRALĂ ORAȘ SĂNICOLĂU MARE - ZONA B  <b>Adresa:</b> Jld. Timi, Sănicolău Mare  <b>Titlu planșă:</b> PLAN DE DETALIU ZONA B.2  <b>Planșă nr.:</b> A.08</p>					



411328 411329 410423 408595 407748 402824 402823 402722 409051 409052 410370





**Secțiune caracteristică**  
**Str. Nistor Oprean - circulație auto**  
**Sc. 1:100**



**Secțiune caracteristică**  
**Str. Republicii - circulație auto**  
**Sc. 1:100**

**Nota:**  
 Pentru poziționarea și stratificația suprafețelor aferente circulațiilor rutiere și pietonale, se vor consulta planurile și secțiunile aferente proiectului tehnic de specialitate. Ampalșarea materialului vegetal se va face conform planurilor.

- Nota:**
1. În cazul constatării unor neconcordanțe se va anunța imediat proiectantul
  2. Înainte de începerea lucrărilor, se vor obține toate avizele și acordurile legale, iar în execuție se vor respecta prevederile din acestea.
  3. Se vor lua toate măsurile privind normele și normativele de protecție a muncii, PSI, etc., inclusiv dotare cu mijloace de primă intervenție.
  4. Beneficiarul are obligația de a preda amplasamentul liber de sarcini.

ORDINUL ARHITECTURILOR  
 DIN ROMÂNIA  
 9108  
**Anda Daniela MUNTEAN**  
 Arhitect cu drept de semnătură

**ZONA B** CONSTRUCȚII P+1 / ȘCOALA  
 GENERALĂ NR. 1 -  
 ALINIAMENT CONTINUU  
 STRADA REPUBLICII

**MUNTEANU GH. DOINA FLORICA**  
 ROMÂNIA  
 NR. 1303  
 B1, D1, E, F  
 ARHITECT  
 VERIFICATOR PROIECTE

CALITATE	NUME	SEMANTURA	CERINTA	REFERAT / EXPERTIZA NR.	DATA	
EXPERT						
VERIFICATOR						
			tel: +40 770 819 297	<b>Beneficiar:</b> ORASUL SANNICOLAU MARE	Nr. proiect: B.04/2025	
			e-mail: office@arampp.ro			
			site web: www.arampp.ro	<b>Titlu proiect:</b> REABILITARE ZONA CENTRALA ORAS SANNICOLAU MARE - ZONA B	Faza: D.T.A.C., P.Th, CS+DDE	
SPECIFICATIE	NUME	SEMANTURA	Scara:			Format: A3
SEF PROIECT	Arh. MUNTEAN Anda		1:100			
PROIECTAT	Arh. MUNTEAN Anda		Data:			<b>Adresa:</b> Jud. Timis, Sannicolau Mare
DESENAT	Urb. GOGEAN Elena		IUNIE 2025	<b>Titlu plansa:</b> PROFILE STRADALE/ SECTIUNI		
					Plansa nr.: A.10	





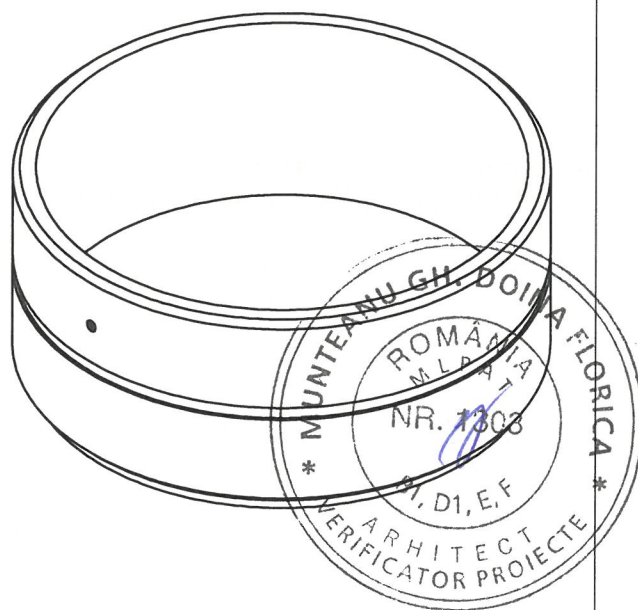
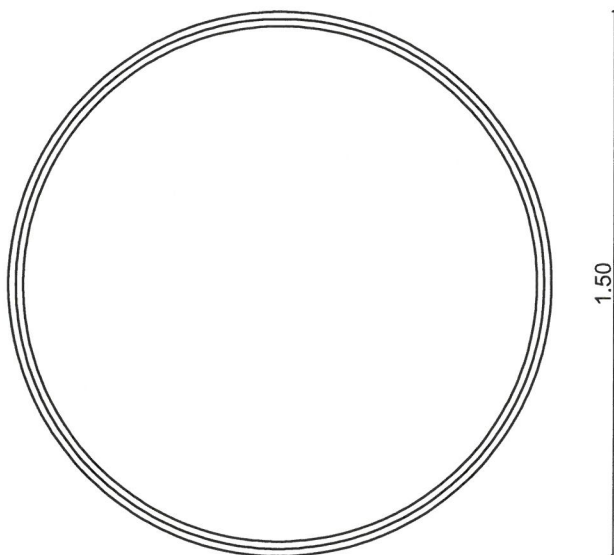
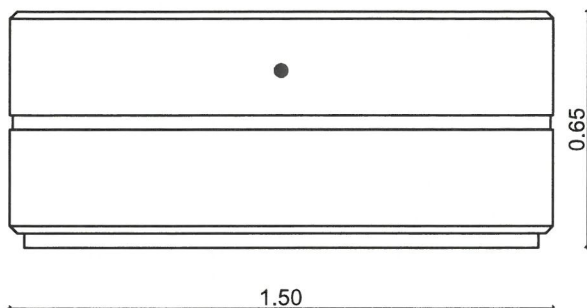

**Nota:**

1. In cazul constatarii unor neconcordanțe se va anunța imediat proiectantul
2. Inainte de inceperea lucrarilor, se vor obtine toate avizele si acordurile legale, iar in executie se vor respecta prevederile din acestea.
3. Se vor lua toate masurile privind normele si normativele de protectie a muncii, PSI, etc., inclusiv dotare cu mijloace de prima interventie.
4. Beneficiarul are obligatia de a preda amplasamentul liber de sarcini.

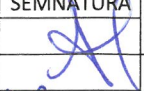
CALITATE	NUME	SEMANTURA	CERINTA	REFERAT / EXPERTIZA NR.	DATA
EXPERT					
VERIFICATOR					
 tel: +40 770 819 297 e-mail: office@arampp.ro site web: www.arampp.ro				<b>Beneficiar:</b> ORASUL SANNICOLAU MARE	Nr. proiect: B.04/2025
SPECIFICATIE	NUME	SEMANTURA	Scara:	Format:	Faza: D.T.A.C., P.Th, CS+DDE
SEF PROIECT	Arh. MUNTEAN Anda		1:20	A4	
PROIECTAT	Arh. MUNTEAN Anda		Data:	<b>Adresa:</b> Jud. Timis, Sannicolau Mare	
DESENAT	Urb. GOGEAN Elena		IUNIE 2025	<b>Titlu plansa:</b> DETALIU JARDINIERA FLORI	
					Plansa nr.: A.13

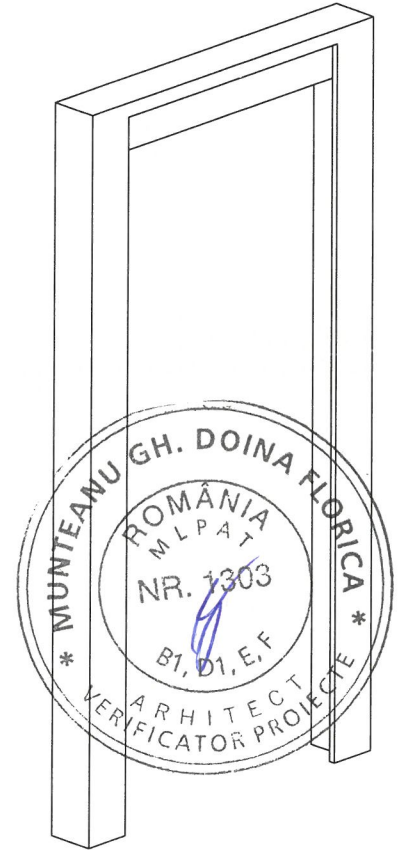
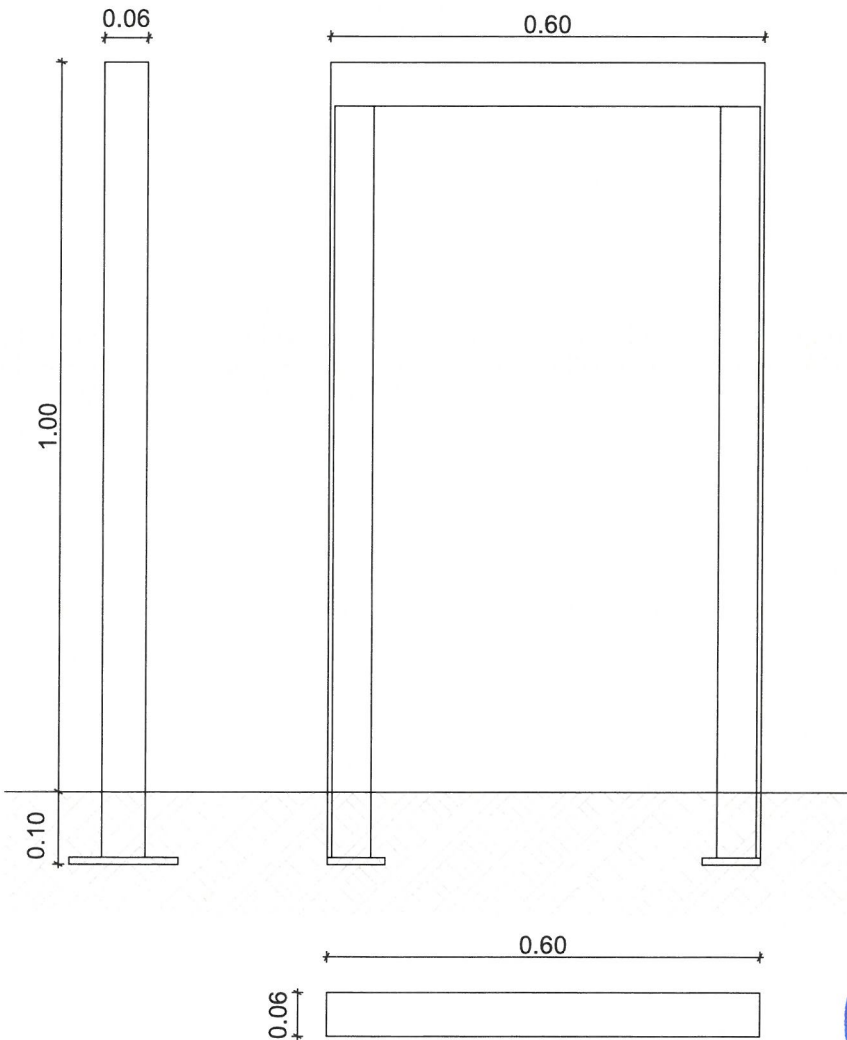

**Nota:**

1. In cazul constatarii unor neconcordanțe se va anunța imediat proiectantul
2. Inainte de inceperea lucrarilor, se vor obtine toate avizele si acordurile legale, iar in executie se vor respecta prevederile din acestea.
3. Se vor lua toate masurile privind normele si normativele de protectie a muncii, PSI, etc., inclusiv dotare cu mijloace de prima interventie.
4. Beneficiarul are obligatia de a preda amplasamentul liber de sarcini.

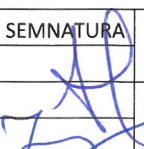
CALITATE	NUME	SEMANTURA	CERINTA	REFERAT / EXPERTIZA NR.	DATA
EXPERT					
VERIFICATOR					
 tel: +40 770 819 297 e-mail: office@arampp.ro site web: www.arampp.ro				Beneficiar:	Nr. proiect:
				ORASUL SANNICOLAU MARE	B.04/2025
SPECIFICATIE	NUME	SEMANTURA	Scara:	Format:	Faza:
SEF PROIECT	Arh. MUNTEAN Anda		1:10	A4	D.T.A.C., P.Th, CS+DDE
PROIECTAT	Arh. MUNTEAN Anda		Data:		
DESENAT	Urb. GOGEAN Elena		IUNIE 2025	Titlu plansa: DETALIU RASTEL PENTRU BICICLETE	Plansa nr.: A.14

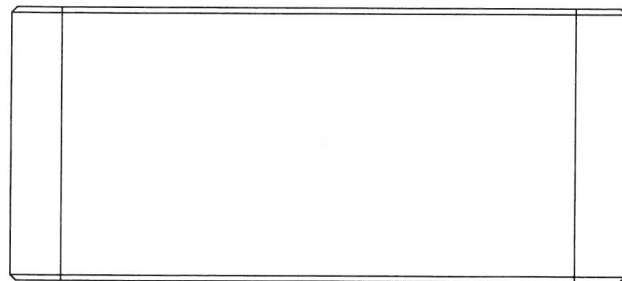

0.39

0.85

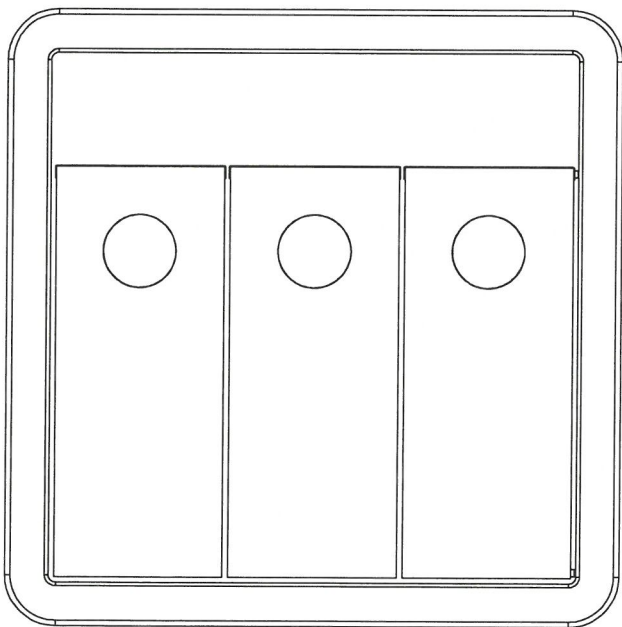

0.85

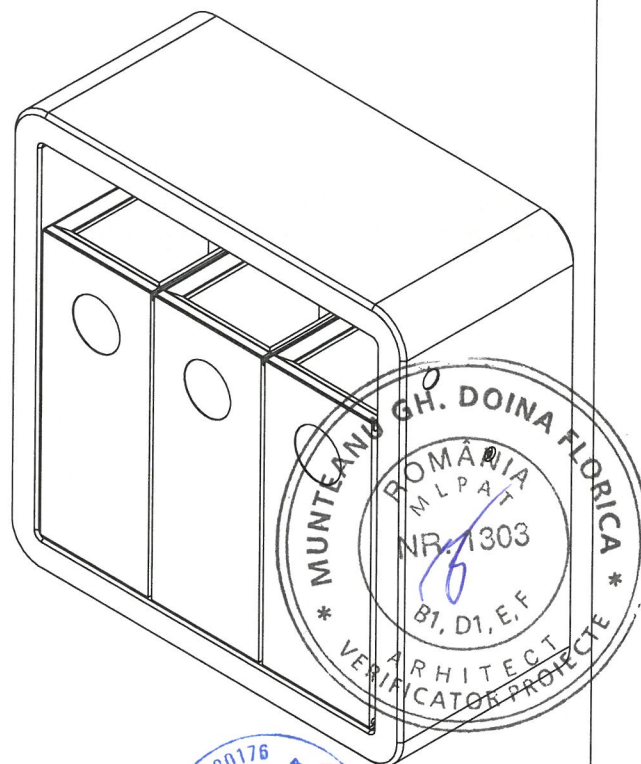

MUNTEANU GH. DOINA FLORICA  
ROMANIA  
MLPAT  
NR. 1303  
81, D1, E.F.  
\* VERIFICATOR PROIECTE \*

G.U.I. 38830176  
ARAM  
PLAN PROIECT  
J2/1809/2028

ORDINUL ARHITECTILOR  
DIN ROMANIA  
9108  
Anda Daniela  
MUNTEAN  
Arhitect cu drept de semnatura

**Nota:**

1. In cazul constatarii unor neconcordanțe se va anunța imediat proiectantul
2. Inainte de inceperea lucrarilor, se vor obtine toate avizele si acordurile legale, iar in executie se vor respecta prevederile din acestea.
3. Se vor lua toate masurile privind normele si normativele de protectie a muncii, PSI, etc., inclusiv dotare cu mijloace de prima interventie.
4. Beneficiarul are obligatia de a preda amplasamentul liber de sarcini.

CALITATE	NUME	SEMANTURA	CERINTA	REFERAT / EXPERTIZA NR.	DATA
EXPERT					
VERIFICATOR					
 tel: +40 770 819 297 e-mail: office@arampp.ro site web: www.arampp.ro				Beneficiar:	Nr. proiect:
				ORASUL SANNICOLAU MARE	B.04/2025
SPECIFICATIE	NUME	SEMNTATURA	Scara:	Format:	Faza:
SEF PROIECT	Arh. MUNTEAN Anda		1:10	A4	D.T.A.C., P.Th, CS+DDE
PROIECTAT	Arh. MUNTEAN Anda		Data:		
DESESTAT	Urb. GOGEAN Elena		JUNIE 2025		
				Adresa: Jud. Timis, Sannicolau Mare	Planșa nr.:
				Titlu planșa: DETALIU COS DE GUNOI - COLECTARE SELECTIVA	A.15

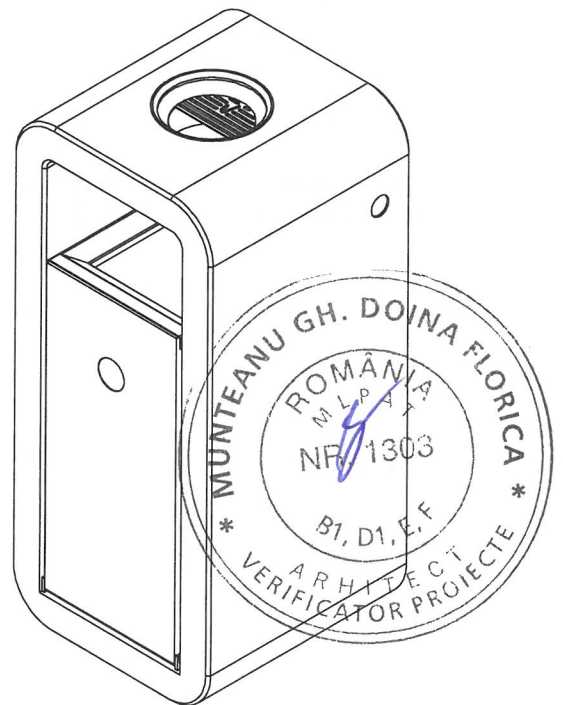
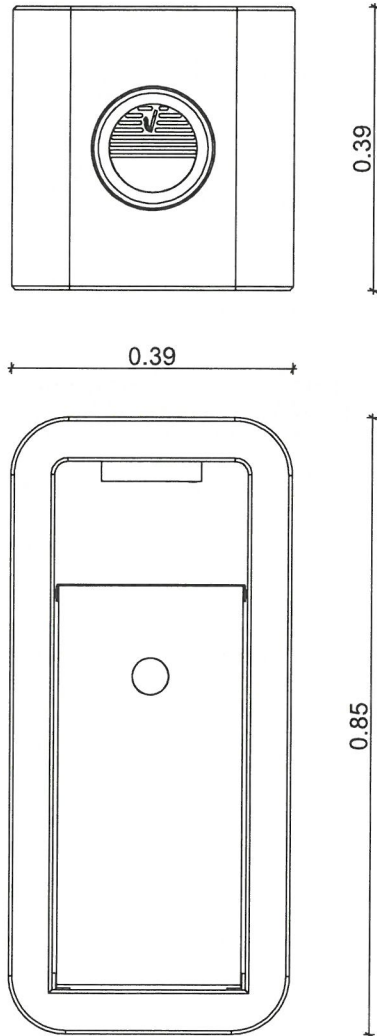

**Nota:**

1. In cazul constatarii unor neconcordante se va anunta imediat proiectantul
2. Inainte de inceperea lucrarilor, se vor obtine toate avizele si acordurile legale, iar in executie se vor respecta prevederile din acestea.
3. Se vor lua toate masurile privind normele si normativele de protectie a muncii, PSI, etc., inclusiv dotare cu mijloace de prima interventie.
4. Beneficiarul are obligatia de a preda amplasamentul liber de sarcini.

CALITATE	NUME	SEMANTURA	CERINTA	REFERAT / EXPERTIZA NR.	DATA
EXPERT					
VERIFICATOR					
 tel: +40 770 819 297 e-mail: office@arampp.ro site web: www.arampp.ro				Beneficiar:	Nr. proiect:
				ORASUL SANNICOLAU MARE	B.04/2025
SPECIFICATIE	NUME	SEMANTURA	Scara:	Format:	Faza:
SEF PROIECT	Arh. MUNTEAN Anda		1:10	A4	D.T.A.C., P.Th, CS+DDE
PROIECTAT	Arh. MUNTEAN Anda		Data:	Adresa: Jud. Timis, Sannicolau Mare	
DESEANAT	Urb. GOGEAN Elena		IUNIE 2025	Titlu plansa: DETALIU COS DE GUNOI	Plansa nr.: A.16

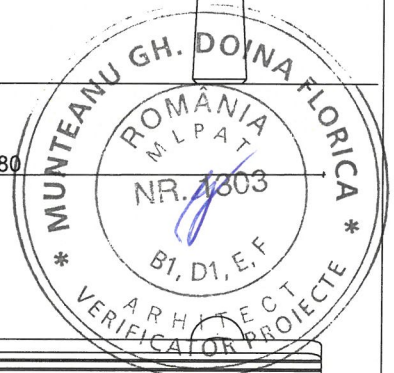
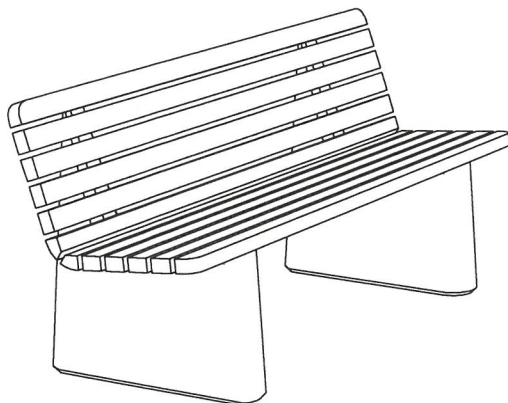
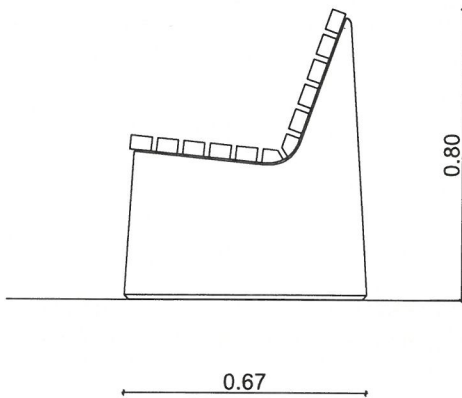

**Nota:**

1. In cazul constatarii unor neconcordanțe se va anunța imediat proiectantul
2. Înainte de începerea lucrărilor, se vor obține toate avizele și acordurile legale, iar în execuție se vor respecta prevederile din acestea.
3. Se vor lua toate măsurile privind normele și normativele de protecție a muncii, PSI, etc., inclusiv dotare cu mijloace de primă intervenție.
4. Beneficiarul are obligația de a preda amplasamentul liber de sarcini.

CALITATE	NUME	SEMANTURA	CERINTA	REFERAT / EXPERTIZA NR.	DATA
EXPERT					
VERIFICATOR					
			tel: +40 770 819 297 e-mail: office@arampp.ro site web: www.arampp.ro	<b>Beneficiar:</b> ORASUL SANNICOLAU MARE	Nr. proiect: B.04/2025
SPECIFICATIE	NUME	SEMANTURA	Scara:	Format:	Faza:
SEF PROIECT	Arh. MUNTEAN Anda		1:20	A4	D.T.A.C., P.Th, CS+DDE
PROIECTAT	Arh. MUNTEAN Anda		Data:		
DESENAT	Urb. GOGEAN Elena		IUNIE 2025	<b>Titlu plansa:</b> DETALIU BANCA	Plansa nr.: A.17
				<b>Titlu proiect:</b> REABILITARE ZONA CENTRALA ORAS SANNICOLAU MARE - ZONA B	
				<b>Adresa:</b> Jud. Timis, Sannicolau Mare	

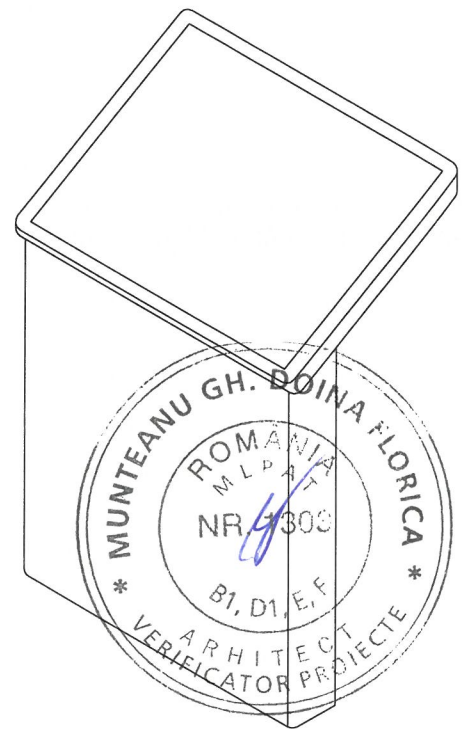
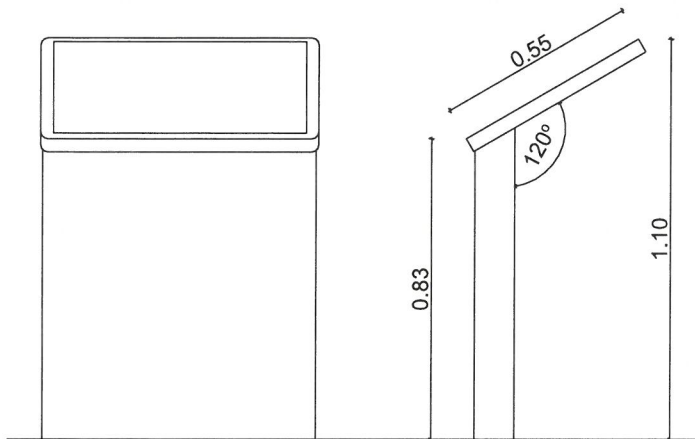
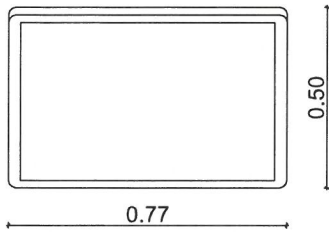

**Nota:**

1. In cazul constatarii unor neconcordanțe se va anunța imediat proiectantul
2. Înainte de începerea lucrărilor, se vor obține toate avizele și acordurile legale, iar în execuție se vor respecta prevederile din acestea.
3. Se vor lua toate măsurile privind normele și normativele de protecție a muncii, PSI, etc., inclusiv dotare cu mijloace de primă intervenție.
4. Beneficiarul are obligația de a preda amplasamentul liber de sarcini.

CALITATE	NUME	SEMANTURA	CERINTA	REFERAT / EXPERTIZA NR.	DATA
EXPERT					
VERIFICATOR					
 tel: +40 770 819 297 e-mail: office@arampp.ro site web: www.arampp.ro				Beneficiar:	Nr. proiect:
				ORASUL SANNICOLAU MARE	B.04/2025
SPECIFICATIE	NUME	SEMANTURA	Scara:	Format:	Faza:
SEF PROIECT	Arh. MUNTEAN Anda		1:20	A4	D.T.A.C., P.Th, CS+DDE
PROIECTAT	Arh. MUNTEAN Anda		Data:		
DESECAT	Urb. GOGEAN Elena		IUNIE 2025	Titlu plansa: DETALIU PANOU DE INFORMARE	Plansa nr.: A.18